



ESTADO DO RIO GRANDE DO NORTE
PREFEITURA MUNICIPAL DE EQUADOR
SETOR DE CONTRATAÇÃO

EDITAL - Licitação

PROCESSO ADMINISTRATIVO Nº 241217CE00006

LICITAÇÃO Nº. 00006/2024

MODALIDADE: CONCORRÊNCIA ELETRÔNICA

CRITÉRIO: MENOR PREÇO POR ITEM

LEGISLAÇÃO: LEI 14.133/2021

Órgão Realizador do Certame:

PREFEITURA MUNICIPAL DE EQUADOR

RUA JOSE MARCELINO, 100 - DINARTE MARIZ - EQUADOR - RN.

CEP: 59355-0000 - E-mail: cplequador_rn@yahoo.com.br - Tel.: (084) 34750001.

O Órgão Realizador do Certame acima qualificado, inscrito no CNPJ 08.086.225/0001-14, doravante **denominado simplesmente ORC**, torna público para conhecimento de quantos possam interessar que fará realizar através do Agente de Contratação, assessorado por sua Equipe de Apoio, sediado no endereço acima, às 10:00 horas do dia 09 de Janeiro de 2025, por meio do site abaixo indicado, licitação na modalidade Concorrência nº 00006/2024, na forma eletrônica, com critério de julgamento menor preço por item, e sob o regime de empreitada por preço global; tudo de acordo com este instrumento e em observância a Lei Federal nº 14.133, de 1º de Abril de 2021; Lei Complementar nº 123, de 14 de Dezembro de 2006; Instrução Normativa nº 73 SEGES/ME, de 30 de Setembro de 2022; e legislação pertinente, consideradas as alterações posteriores das referidas normas; conforme os critérios e procedimentos a seguir definidos, almejando obter a melhor proposta para: OBJETO: Contratação de empresa de engenharia especializada para a execução de pavimentação da Rua Berto Sabino e Rua Maria de Fatima, incluindo os serviços preliminares com instalação de placa da obra e Serviços topográficos, movimento de terra, assentamento de guias pré-moldadas, pavimentação em paralelepípedo e pintura de guias. (Emenda Parlamentar Dep. Joao Maia nº 202424460011) (CONTA DE RECURSO CAIXA ECONOMICA FEDERAL /CONTA: 6672055-3):.

Data de abertura da sessão pública: 09/01/2025. Horário: 10:00 - horário de Brasília.

Data para início da fase de lances: 09/01/2025. Horário: 10:15 - horário de Brasília.

Local: www.portaldecompraspublicas.com.br

1.0.DO OBJETO

1.1.Constitui objeto da presente licitação: OBJETO: Contratação de empresa de engenharia especializada para a execução de pavimentação da Rua Berto Sabino e Rua Maria de Fatima, incluindo os serviços preliminares com instalação de placa da obra e Serviços topográficos, movimento de terra, assentamento de guias pré-moldadas, pavimentação em paralelepípedo e pintura de guias. (Emenda Parlamentar Dep. Joao Maia nº 202424460011) (CONTA DE RECURSO CAIXA ECONOMICA FEDERAL /CONTA: 6672055-3):.

1.2.As especificações do objeto ora licitado - quantitativo e condições -, encontram-se devidamente detalhadas no correspondente Termo de Referência - Anexo I deste instrumento.

1.3.A licitação será realizada em um único item.

1.4.O critério de julgamento adotado será o menor preço, observadas as exigências contidas neste instrumento e seus anexos quanto às especificações do objeto.

1.5.A contratação acima descrita, que será processada nos termos deste instrumento convocatório, especificações técnicas e informações complementares que o acompanham, quando for o caso, justifica-se: Pela necessidade da devida efetivação de obra para suprir demanda específica - OBJETO: Contratação de empresa de engenharia especializada para a execução de pavimentação da Rua Berto Sabino e Rua Maria de Fatima, incluindo os serviços preliminares com instalação de placa da obra e Serviços topográficos, movimento de terra, assentamento de guias pré-moldadas, pavimentação em paralelepípedo e pintura de guias. (Emenda Parlamentar Dep. Joao Maia nº 202424460011) (CONTA DE RECURSO CAIXA ECONOMICA FEDERAL /CONTA: 6672055-3): - , considerada oportuna e imprescindível, bem como relevante medida de interesse público; e ainda, pela necessidade de desenvolvimento de ações continuadas para a promoção de atividades pertinentes, visando à maximização dos recursos em relação aos objetivos programados, observadas as diretrizes e metas definidas nas ferramentas de planejamento aprovadas.

1.6.Na referida contratação será concedido tratamento diferenciado e simplificado para as Microempresas e Empresas de Pequeno Porte, nos limites previstos da Lei 123/06, consideradas as hipóteses e condições determinadas no Art. 4º, da Lei 14.133/21. Todavia, serão afastados os benefícios estabelecidos nos Arts. 47 e 48, por estarem presentes, de forma isolada ou simultânea, as situações previstas nos Incisos II e III, do Art. 49, todos da Lei 123/06.

1.7.Todas as referências de tempo neste Edital, no respectivo aviso e durante a sessão pública obedecerão o horário de Brasília - DF.

2.0.DA IMPUGNAÇÃO AO EDITAL E DO PEDIDO DE ESCLARECIMENTO

2.1.Informações ou esclarecimentos sobre esta licitação, serão prestados nos horários normais de expediente: das 07:30 as 13:00 horas.

2.2.Qualquer pessoa - cidadão ou licitante - é parte legítima para impugnar o Edital deste certame por irregularidade ou para solicitar esclarecimento sobre os seus termos, devendo encaminhar o respectivo pedido, dirigido ao Agente de Contratação, até 03 (três) dias úteis antes da data de abertura da sessão pública, por meio eletrônico, exclusivamente, da seguinte forma:

2.2.1.No endereço: www.portaldecompraspublicas.com.br.

2.3.0 Agente de Contratação responderá aos pedidos de esclarecimentos ou impugnação no prazo de até três dias úteis, contado da data de seu recebimento, limitado ao último dia útil anterior à data da abertura do certame, e poderá requisitar subsídios formais aos responsáveis pela elaboração deste Edital e dos seus anexos.

2.4.A impugnação não possui efeito suspensivo, sendo a sua concessão medida excepcional que deverá ser motivada pelo Agente de Contratação, nos autos do processo de licitação.

2.5.Acolhida a impugnação contra o Edital, será definida e publicada nova data para realização do certame, observados os prazos fixados na norma vigente.

2.6.As respostas aos pedidos de esclarecimentos e impugnações serão divulgadas em sítio eletrônico oficial do ORC e no sistema, dentro do prazo estabelecido no item 2.3, e vincularão os participantes e a Administração.

3.0.DOS ELEMENTOS PARA LICITAÇÃO

3.1.Aos participantes serão fornecidos os seguintes elementos que integram este Edital para todos os fins e efeitos:

3.1.1.ANEXO I - TERMO DE REFERÊNCIA - ESPECIFICAÇÕES;

3.1.2.ANEXO II - MODELO DE DECLARAÇÃO - de não empregar menor;

3.1.3.ANEXO III - MODELO DE DECLARAÇÃO - que a proposta compreende a integralidade dos custos;

3.1.4.ANEXO IV - MINUTA DO CONTRATO;

3.1.5.ANEXO V - MODELOS DE DECLARAÇÕES - cumprimento de requisitos normativos;

3.1.6.ANEXO VI - ESTUDO TÉCNICO PRELIMINAR - ETP.

3.2.A obtenção do Edital será feita da seguinte forma:

3.2.1.Pelos endereços eletrônicos:

3.2.1.1.<http://equador.rn.gov.br/>;

3.2.1.2.<https://www.portaldecompraspublicas.com.br/>;

3.2.1.3.www.portaldecompraspublicas.com.br; e

3.2.1.4.www.gov.br/pncp.

3.3.0 Projeto Básico referente ao objeto ora licitado está disponibilizado junto à Secretaria de Obras e Serviços Públicos nos horários normais de expediente, até o último dia útil anterior à data estabelecida para recebimento dos envelopes habilitação e proposta, onde poderá ser examinado e obtido pelos interessados, inclusive em meio magnético, observados os procedimentos definidos pelo ORC.

3.3.Salienta-se que é parte integrante do presente instrumento convocatório, na forma de anexo, o correspondente Estudo Técnico Preliminar - ETP, documento constitutivo da primeira etapa do planejamento de uma contratação que caracteriza o interesse público envolvido e a sua melhor solução; em atendimento ao requisito de publicidade determinado na norma vigente, que exige a publicação conjunta desses estudos com o respectivo Edital para garantir plena transparência e competitividade.

4.0.DO SUPORTE LEGAL

4.1.Esta licitação reger-se-á pela Lei Federal nº 14.133, de 1º de Abril de 2021; Lei Complementar nº 123, de 14 de Dezembro de 2006; Instrução Normativa nº 73 SEGES/ME, de 30 de Setembro de 2022; e legislação pertinente, consideradas as alterações posteriores das referidas normas; que ficam fazendo partes integrantes deste Edital, independente de transcrição.

5.0.DO PRAZO E DOS RECURSOS ORÇAMENTÁRIOS

5.1.0 prazo máximo para a execução do objeto ora licitado, conforme suas características e as necessidades do ORC, e que admite prorrogação nas condições e hipóteses previstas na Lei 14.133/21, está abaixo indicado e será considerado a partir da assinatura do Contrato:

Início: 5 (cinco) dias;

Conclusão: 3 (três) meses.

5.2.0 prazo de vigência do correspondente contrato será determinado: 3 (três) meses, considerado da data de sua assinatura; podendo ser prorrogado, nas hipóteses e nos termos dos Arts. 105 a 114, da Lei 14.133/21.

5.3.As despesas decorrentes do objeto deste certame, correrão por conta da seguinte dotação:

Recursos não Vinculados de Impostos:

02.050 SECRETARIA DE OBRAS E SERVIÇOS PÚBLICOS

15.451.0008.1021 CONSTRUÇÃO DE PAVIMENTAÇÕES , PRAÇAS E EQUIVALENTES

1.706.3110 Transf. Especial Federal- Emenda Parlamentar Individual

4.4.90.51 Obras e Instalações

.

6.0.DAS CONDIÇÕES DE PARTICIPAÇÃO

6.1.A licitação será realizada à distância e em sessão pública, por meio do sistema disponível no endereço eletrônico: www.portaldecompraspublicas.com.br.

6.2. Deverão ser observadas as normas e procedimentos estabelecidos pelo provedor do sistema, disponíveis no referido sítio eletrônico para acesso ao sistema e operacionalização.

6.3. Caberá ao licitante interessado em participar deste certame, acompanhar as operações no sistema eletrônico durante o processo licitatório e responsabilizar-se pelo ônus decorrente da perda de negócios diante da inobservância de mensagens emitidas pela Administração ou de sua desconexão; e comunicar imediatamente ao provedor do sistema qualquer acontecimento que possa comprometer o sigilo ou a segurança, para imediato bloqueio de acesso.

6.4. A participação neste certame é aberta a quaisquer interessados, inclusive as Microempresas e Empresas de Pequeno Porte, nos termos da legislação vigente.

6.5. Não poderão participar os interessados:

6.5.1. Que não atendam às condições deste Edital e seus anexos;

6.5.2. Estrangeiros que não tenham representação legal no Brasil com poderes expressos para receber citação e responder administrativa ou judicialmente;

6.5.3. Que estejam sob falência, concurso de credores, concordata ou em processo de dissolução ou liquidação;

6.5.4. Proibidos de participar de licitações e celebrar contratos administrativos, na forma da legislação vigente;

6.5.5. Cujo estatuto ou contrato social não inclua o objeto desta licitação; e

6.5.6. Que se enquadrem nas vedações previstas no Art. 14º, da Lei 14.133/21.

6.6. O presente Edital não possibilitará a participação das pessoas físicas.

6.7. É vedada a participação de pessoas jurídicas reunidas em consórcio.

6.8. Não será permitida a participação de sociedades cooperativas.

6.9. CONDIÇÕES ESPECÍFICAS: O licitante deverá atender aos requisitos abaixo e os respectivos comprovantes, obrigatoriamente, integrarão a documentação para fins de habilitação:

6.9.1. Comprovação de avaliação prévia do local de execução da obra, feita através de uma das seguintes opções a critério do licitante: a) Declaração formal assinada pelo responsável técnico do licitante, em substituição da referida vistoria prévia, contendo a identificação da empresa e do signatário, local e data, e basicamente com os seguintes termos: ► "DECLARAMOS sob as penalidades da lei, que temos conhecimento pleno das condições e peculiaridades inerentes à natureza dos trabalhos relativamente ao objeto da Concorrência Eletrônica nº 00006/2024, assumindo total responsabilidade por esse fato e informando que não o utilizaremos para quaisquer questionamentos futuros que ensejem avenças técnicas ou financeiras com a Prefeitura Municipal de Equador - RN" ◄; b) Vistoria prévia ao local de execução da obra, a ser realizada pelo responsável técnico da empresa até o último dia útil que anteceder a licitação. O correspondente atestado de vistoria deverá ser formalmente elaborado pelo próprio licitante e assinado pelo seu responsável técnico, contendo a identificação da empresa e do signatário, a data que foi efetuada a vistoria, e basicamente com os seguintes termos: ► "ATESTAMOS sob as penalidades da lei, que vistoriamos o local de execução da obra e tomamos pleno conhecimento das condições e peculiaridades inerentes à natureza dos trabalhos relativamente ao objeto da Concorrência Eletrônica nº 00006/2024, realizada pela Prefeitura Municipal de Equador - RN" ◄.

6.9.1.1. No caso do licitante optar por realizar a vistoria prévia ao local de execução da obra, deverá comunicar ao Órgão de Contratação com a devida antecedência, observado o prazo máximo para realização da referida vistoria, necessária para que seja feito o devido agendamento junto ao setor competente do ORC que disponibilizará data e horário diferentes para os eventuais interessados.

6.9.2. Comprovação de capacidade técnico-profissional, através da **apresentação de Profissional**, devidamente registrado no conselho profissional competente, detentor de atestado de responsabilidade técnica por execução de obra ou serviço de características semelhantes às parcelas de maior relevância ou valor significativo do objeto da presente licitação, que foram determinadas nos termos da norma vigente; abaixo indicadas. O referido atestado, que no caso é representado pela Certidão de Acervo Técnico - CAT emitida pelo conselho profissional competente, só será aceita se acompanhada da comprovação de que o Profissional apresentado pertence ao quadro da empresa ou dele fará parte caso seja vencedora do presente certame. Tal comprovação poderá ser feita através da apresentação de qualquer um dos seguintes documentos, a critério do licitante: a) cópia da Carteira de Trabalho e Previdência Social - CTPS assinada ou da ficha de Registro do Empregado; b) instrumento de contrato de prestação de serviços regido pela legislação civil comum, devidamente registrado no registro público, nos termos do Art. 221, da Lei Federal nº 10.406, de 10 de janeiro de 2002; c) ART Cargo-Função ou equivalente, emitido pelo conselho profissional competente; d) contrato social, alteração contratual ou equivalente na forma da lei, quando o responsável técnico for sócio da empresa; e) certidão de registro do licitante no conselho profissional competente, nos termos da norma vigente, dentro da data de sua validade e apenas quando essa trazer a indicação expressa do referido Profissional apresentado, como responsável técnico da empresa; f) declaração formal assinada pelo responsável técnico designado pelo licitante, detentor do correspondente acervo, contendo obrigatoriamente a identificação da empresa e do signatário, local e data, e basicamente com os seguintes termos: ► "DECLARO sob as penalidades da lei, que autorizei a apresentação do meu acervo para comprovação da capacidade técnico-profissional exigida na Concorrência Eletrônica nº. 00006/2024 e que integrarei o quadro técnico da empresa, ou lhe prestarei serviços para obra específica, caso seja vencedora do referido certame, realizado pela Prefeitura Municipal de Equador - RN" ◄. Serão admitidos os atestados referentes à execução de obras ou serviços similares de complexidade tecnológica e operacional equivalente ou superior a: Apresentação de um ou mais atestados..

6.9.2.1.0 referido profissional indicado pelo licitante deverá participar da execução da obra, e será admitida a sua substituição por profissional de experiência equivalente ou superior, desde que aprovada pelo ORC.

6.9.2.2.0 licitante poderá apresentar mais de um profissional e atestado para comprovação da sua capacidade técnico-profissional.

6.9.2.3.0s licitantes que venham a apresentar o mesmo Profissional para comprovação da capacidade técnico-profissional serão automaticamente inabilitados.

6.9.3.Comprovação de capacidade técnico-operacional, através de certidão ou atestado fornecido por pessoa jurídica de direito público ou privado, ou regularmente emitidos pelo conselho profissional competente, quando for o caso, **em favor do Licitante**, que demonstre a sua capacidade operacional na execução de serviços similares de complexidade tecnológica e operacional equivalente ou superior às parcelas de maior relevância ou valor significativo do objeto da presente licitação, que foram determinadas nos termos da norma vigente; abaixo indicadas. Serão admitidas as certidões ou os atestados referentes à execução de obras ou serviços similares de complexidade tecnológica e operacional equivalente ou superior a: Apresentação de um ou mais atestados..

6.9.3.1.0 licitante poderá apresentar mais de uma certidão ou atestado para comprovação da sua capacidade técnico-operacional.

7.0.DO CREDENCIAMENTO

7.1.Poderão participar desta Concorrência os interessados que estiverem previamente credenciados no sistema eletrônico de disputa à distância utilizado pelo ORC, acessando o seguinte endereço eletrônico: www.portaldecompraspublicas.com.br.

7.2.Os interessados deverão atender às condições e procedimento constantes do referido site, cujo credenciamento implica a responsabilidade do licitante ou de seu representante legal e a presunção de sua capacidade técnica para realização das transações inerentes ao certame.

7.3.0 licitante responsabiliza-se exclusiva e formalmente pelas transações efetuadas em seu nome, assume como firmes e verdadeiras suas propostas e seus lances, inclusive os atos praticados, diretamente ou por seu representante, excluída a responsabilidade do provedor do sistema eletrônico ou do ORC por eventuais danos decorrentes de uso indevido das credenciais de acesso, ainda que por terceiros.

7.4.É de responsabilidade do cadastrado conferir a exatidão dos seus dados cadastrais no referido sistema e mantê-los atualizados junto aos órgãos responsáveis pela informação, devendo proceder, imediatamente, à correção ou à alteração dos registros tão logo identifique incorreção ou aqueles se tornem desatualizados.

7.5.A não observância do disposto no item anterior poderá ensejar desclassificação no momento da habilitação.

8.0.DA APRESENTAÇÃO DA PROPOSTA

8.1.Os licitantes encaminharão, exclusivamente por meio do sistema eletrônico, a proposta com o preço, conforme o critério de julgamento adotado neste Edital, até a data e o horário estabelecidos para abertura da sessão pública.

8.2.No cadastramento da proposta inicial, o licitante declarará, em campo próprio do sistema, relativamente às declarações necessárias e obrigatórias, sem prejuízo da exigência de outras declarações previstas em legislação específica e na Lei 14.133/21; tais como:

8.2.1. Que está ciente e concorda com as condições contidas no Edital e seus anexos, bem como de que a proposta apresentada compreende a integralidade dos custos para atendimento dos direitos trabalhistas assegurados na Constituição Federal, nas leis trabalhistas, nas normas infralegais, nas convenções coletivas de trabalho e nos termos de ajustamento de conduta vigentes na data de sua entrega em definitivo e que cumpre plenamente os requisitos de habilitação definidos no instrumento convocatório.

8.2.2. Que não emprega menor de 18 anos em trabalho noturno, perigoso ou insalubre e não emprega menor de 16 anos, salvo menor, a partir de 14 anos, na condição de aprendiz, nos termos do Art. 7º, XXXIII, da Constituição Federal.

8.2.3. Que não possui, em sua cadeia produtiva, empregados executando trabalho degradante ou forçado, observando o disposto nos Incisos III e IV, do Art. 1º e no Inciso III, do Art. 5º da Constituição Federal.

8.2.4. Que cumpre as exigências de reserva de cargos para pessoa com deficiência e para reabilitado da Previdência Social, previstas em Lei e em outras normas específicas.

8.3.0 licitante enquadrado como Microempresa ou Empresa de Pequeno Porte deverá declarar, ainda, em campo próprio do sistema eletrônico, que cumpre os requisitos estabelecidos no Art. 3º, da Lei 123/06, estando apto a usufruir do tratamento favorecido previsto em seus Arts. 42 a 49, observado o disposto nos §§ 1º ao 3º, do Art. 4º, da Lei 14.133/21:

8.3.1. No item exclusivo para participação de microempresas e empresas de pequeno porte, a assinalação do campo "não" impedirá o prosseguimento no certame, para aquele item; e

8.3.2. Nos itens em que a participação não for exclusiva para microempresas e empresas de pequeno porte, a assinalação do campo "não" apenas produzirá o efeito de o licitante não ter direito ao tratamento favorecido previsto na Lei 123/06, mesmo que microempresa ou empresa de pequeno porte.

8.4.Os licitantes poderão retirar ou substituir a proposta, anteriormente inserida no sistema, até a abertura da sessão pública.

8.5. Não haverá ordem de classificação na etapa de apresentação da proposta pelo licitante, o que ocorrerá somente após os procedimentos de abertura da sessão pública e da fase de envio de lances.

8.6. Serão disponibilizados para acesso público os documentos que compõem a proposta dos licitantes convocados para apresentação de propostas finais, após a fase de envio de lances.

8.7.Desde que disponibilizada a funcionalidade no sistema, o licitante poderá parametrizar o seu valor final mínimo quando do cadastramento da proposta e obedecerá às seguintes regras:

8.7.1.A aplicação do intervalo mínimo de diferença de valores, que incidirá tanto em relação aos lances intermediários quanto em relação ao lance que cobrir a melhor oferta; e

8.7.2.Os lances serão de envio automático pelo sistema, respeitado o valor final mínimo estabelecido e o intervalo de que trata o subitem anterior.

8.8.O valor final mínimo parametrizado no sistema poderá ser alterado pelo fornecedor durante a fase de disputa, sendo vedado valor superior a lance já registrado por ele no sistema.

8.9.O valor final mínimo parametrizado possuirá caráter sigiloso para os demais licitantes e para o ORC, podendo ser disponibilizado estrita e permanentemente aos órgãos de controle externo e interno.

8.10.Caberá ao licitante acompanhar as operações no sistema eletrônico durante o processo licitatório e se responsabilizar pelo ônus decorrente da perda de negócios diante da inobservância de mensagens emitidas pela Administração ou de sua desconexão.

8.11.O licitante deverá comunicar imediatamente ao provedor do sistema qualquer acontecimento que possa comprometer o sigilo ou a segurança, para imediato bloqueio de acesso.

8.12.A falsidade de declaração relativa ao cumprimento de qualquer condição sujeitará o licitante às sanções previstas na Lei 14.133/21, e neste Edital. O Agente de Contratação poderá promover diligência destinada a esclarecer as informações declaradas.

9.0.DO PREENCHIMENTO DA PROPOSTA

9.1.O licitante deverá enviar sua **PROPOSTA** mediante o preenchimento, no sistema eletrônico, de todos os campos necessários e obrigatórios para o exame de forma objetiva da sua real adequação e exequibilidade, tais como:

9.1.1.Valor unitário do item: expresso em moeda corrente nacional;

9.1.2.Quantidade: conforme fixada no Termo de Referência - Anexo I;

9.1.3.Descrição do objeto: contendo as informações similares à especificação do Termo de Referência - Anexo I.

9.2.Todas as especificações do objeto contidas na proposta vinculam o Contratado.

9.3.Será cotado um único preço para cada item, com a utilização de duas casas decimais.

9.4.A quantidade de unidade a ser cotada está fixada no Termo de Referência - Anexo I.

9.5.A apresentação das propostas implica obrigatoriedade do cumprimento das disposições nelas contidas, em conformidade com o que dispõe este Edital e seus anexos, assumindo o proponente o compromisso de executar o objeto licitado nos seus termos, bem como de fornecer os materiais, equipamentos, ferramentas e utensílios necessários, em quantidades e qualidades adequadas à perfeita execução contratual, promovendo, quando requerido, sua substituição.

9.6.No valor proposto estará incluso todos os custos operacionais, encargos previdenciários, trabalhistas, tributários, comerciais e quaisquer outros que incidam direta ou indiretamente .

9.7.O preço ofertado, tanto na proposta inicial, quanto na etapa de lances, será de exclusiva responsabilidade do licitante, não lhe assistindo o direito de pleitear qualquer alteração, sob alegação de erro, omissão ou qualquer outro pretexto.

9.8.Se o regime tributário da empresa implicar o recolhimento de tributos em percentuais variáveis, a cotação adequada será a que corresponde à média dos efetivos recolhimentos da empresa nos últimos doze meses.

9.9.Independentemente do percentual de tributo inserido na planilha, no pagamento serão retidos na fonte os percentuais estabelecidos na legislação vigente.

9.10.Os licitantes devem respeitar os preços máximos estabelecidos nas normas de regência de contratações públicas federais, quando participarem de licitações públicas.

9.11.As propostas ficarão disponíveis no sistema eletrônico e **qualquer elemento que possa identificar o licitante importa desclassificação da proposta** correspondente, sem prejuízo das sanções previstas neste Edital.

10.0.DA ABERTURA DA SESSÃO, CLASSIFICAÇÃO DAS PROPOSTAS E FORMULAÇÃO DE LANCES

10.1.A abertura da presente licitação dar-se-á automaticamente em sessão pública, por meio de sistema eletrônico, na data, horário e local indicados neste Edital.

10.2.Os licitantes poderão retirar ou substituir a proposta, anteriormente inserida no sistema, até a abertura da sessão pública:

10.2.1.Será desclassificada a proposta que identifique o licitante;

10.2.2.A desclassificação será sempre fundamentada e registrada no sistema, com acompanhamento em tempo real por todos os participantes;

10.2.3.A não desclassificação da proposta não impede o seu julgamento definitivo em sentido contrário, levado a efeito na fase de aceitação.

10.3.O sistema ordenará automaticamente as propostas classificadas, sendo que somente estas participarão da fase de lances.

10.4.O sistema disponibilizará campo próprio para troca de mensagens entre o Agente de Contratação e os licitantes.

10.5.Iniciada a fase competitiva, os licitantes poderão encaminhar lances exclusivamente por meio do sistema eletrônico, sendo imediatamente informados do seu recebimento e do valor consignado no registro:

10.5.1.O lance deverá ser ofertado pelo valor unitário do item.

10.6.Os licitantes poderão oferecer lances sucessivos, observados o horário fixado para abertura da sessão e as regras estabelecidas neste Edital.

10.7.O licitante somente poderá oferecer lance de valor inferior ao último por ele ofertado e registrado pelo sistema:

10.7.1.0 intervalo mínimo de diferença de valores entre os lances, que incidirá tanto em relação aos lances intermediários quanto em relação à proposta que cobrir a melhor oferta deverá ser de R\$ 100,00 (cem reais).

10.8.Desde que disponibilizada a funcionalidade no sistema:

10.8.1.0 licitante poderá, uma única vez, excluir seu último lance ofertado, no intervalo de quinze segundos após o registro no sistema, na hipótese de lance inconsistente ou inexecutável;

10.8.2.0 Agente de Contratação poderá, durante a disputa, como medida excepcional, excluir a proposta ou o lance que possa comprometer, restringir ou frustrar o caráter competitivo desse processo licitatório, mediante comunicação eletrônica automática via sistema. Eventual exclusão de proposta do licitante implica a retirada do licitante do certame, sem prejuízo do direito de defesa.

10.9.Será adotado para o envio de lances neste certame o modo de disputa "aberto e fechado", em que os licitantes apresentarão lances públicos e sucessivos, com lance final fechado.

10.10.A etapa de lances da sessão pública terá duração inicial de quinze minutos. Após esse prazo, o sistema encaminhará aviso de fechamento iminente dos lances, após o que transcorrerá o período de tempo de até dez minutos, aleatoriamente determinado, findo o qual será automaticamente encerrada a recepção de lances.

10.11.Encerrado o prazo previsto no item anterior, o sistema abrirá oportunidade para que o autor da oferta de valor mais baixo e os das ofertas subsequentes com valores até 10% (dez por cento) superiores àquela, possam ofertar um lance final e fechado em até cinco minutos, que será sigiloso até o encerramento deste prazo:

10.11.1.No procedimento de que trata o item acima, o licitante poderá optar por manter o seu último lance da etapa aberta, ou por ofertar melhor lance;

10.11.2.Não havendo pelo menos três ofertas nas condições definidas neste item, poderão os autores dos melhores lances subsequentes, na ordem de classificação, até o máximo de três, oferecer um lance final e fechado em até cinco minutos, que será sigiloso até o encerramento deste prazo, observado o disposto no subitem anterior.

10.12.Encerrados os prazos estabelecidos nos item anterior, o sistema ordenará e divulgará os lances segundo a ordem crescente.

10.13.Não serão aceitos dois ou mais lances de mesmo valor, prevalecendo aquele que for recebido e registrado em primeiro lugar.

10.14.Durante o transcurso da sessão pública, os licitantes serão informados, em tempo real, do valor do melhor lance registrado, vedada a identificação do licitante.

10.15.No caso de desconexão com o Agente de Contratação, no decorrer da etapa competitiva da Concorrência, o sistema eletrônico poderá permanecer acessível aos licitantes para a recepção dos lances.

10.16.Quando a desconexão do sistema eletrônico para o Agente de Contratação persistir por tempo superior a dez minutos, a sessão pública será suspensa e reiniciada somente após decorridas vinte e quatro horas da comunicação do fato pelo Agente de Contratação aos participantes, no sítio eletrônico utilizado para divulgação.

10.17.Caso o licitante não apresente lances, concorrerá com o valor de sua proposta.

10.18.Em relação ao item não exclusivo para participação de microempresas e empresas de pequeno porte, uma vez encerrada a etapa de lances, será efetivada a verificação automática do porte da entidade empresarial. O sistema identificará em coluna própria as microempresas e empresas de pequeno porte participantes, procedendo à comparação com os valores da primeira colocada, se esta for empresa de maior porte, assim como das demais classificadas, para o fim de aplicar-se o disposto nos Arts. 44 e 45, da Lei 123/06.

10.19.Nessas condições, as propostas de microempresas e empresas de pequeno porte que se encontrarem na faixa de até dez por cento acima da melhor proposta ou do melhor lance, serão consideradas empatadas com a primeira colocada.

10.20.A melhor classificada nos termos do item anterior terá o direito de encaminhar uma última oferta para desempate, obrigatoriamente em valor inferior ao da primeira colocada, no prazo de cinco minutos controlados pelo sistema, contados após a comunicação automática para tanto.

10.21.Caso a microempresa ou a empresa de pequeno porte melhor classificada desista ou não se manifeste no prazo estabelecido, serão convocadas as demais licitantes microempresa e empresa de pequeno porte que se encontrem naquele intervalo de cinco por cento, na ordem de classificação, para o exercício do mesmo direito, no prazo estabelecido no item anterior.

10.22.No caso de equivalência dos valores apresentados pelas microempresas e empresas de pequeno porte que se encontrem nos intervalos estabelecidos nos itens anteriores, será realizado sorteio entre elas para que se identifique aquela que primeiro poderá apresentar melhor oferta.

10.23.Só poderá haver empate entre propostas iguais, não seguidas de lances, ou entre lances finais da fase fechada do modo de disputa aberto e fechado.

10.24.Havendo eventual empate entre propostas ou lances, o critério de desempate será aquele previsto no Art. 60, da Lei 14.133/21, nesta ordem:

10.24.1.Disputa final, hipótese em que os licitantes empatados poderão apresentar nova proposta em ato contínuo à classificação;

10.24.2.Avaliação do desempenho contratual prévio dos licitantes, para a qual deverão preferencialmente ser utilizados registros cadastrais para efeito de atesto de cumprimento de obrigações previstos na Lei 14.133/21;

10.24.3.Desenvolvimento pelo licitante de ações de equidade entre homens e mulheres no ambiente de trabalho, conforme regulamento;

10.24.4.Desenvolvimento pelo licitante de programa de integridade, conforme orientações dos órgãos de controle.

10.25.Persistindo o empate, será assegurada preferência, sucessivamente, aos serviços prestados por:

10.25.1. Empresas estabelecidas no território do Estado ou do Distrito Federal do ORC;

10.25.2. Empresas brasileiras;

10.25.3. Empresas que invistam em pesquisa e no desenvolvimento de tecnologia no País;

10.25.4. Empresas que comprovem a prática de mitigação, nos termos da Lei nº 12.187/09.

10.26. Encerrada a etapa de envio de lances da sessão pública, na hipótese da proposta do primeiro colocado permanecer acima do preço máximo definido para a contratação, o Agente de Contratação poderá negociar condições mais vantajosas, após definido o resultado do julgamento:

10.26.1. A negociação poderá ser feita com os demais licitantes, segundo a ordem de classificação inicialmente estabelecida, quando o primeiro colocado, mesmo após a negociação, for desclassificado em razão de sua proposta permanecer acima do preço máximo definido para a contratação;

10.26.2. A negociação será realizada por meio do sistema, podendo ser acompanhada pelos demais licitantes;

10.26.3. Concluída a negociação, se houver, o resultado será divulgado a todos os licitantes e registrado na ata da sessão pública, devendo esta ser anexada aos autos do processo;

10.26.4. O Agente de Contratação solicitará ao licitante melhor classificado que, no prazo de 2 (duas) horas, envie a sua **proposta atualizada**, adequada ao último lance ofertado e após a negociação realizada, acompanhada, se for o caso, dos documentos complementares, quando necessários à confirmação daqueles exigidos neste Edital e já apresentados;

10.26.5. É facultado ao Agente de Contratação prorrogar o prazo estabelecido, a partir de solicitação fundamentada e aceita, feita também no sistema pelo licitante, antes de findo o prazo, ou de ofício, quando constatado que o prazo estabelecido não é suficiente.

10.27. Havendo necessidade, o Agente de Contratação suspenderá a sessão, informando no sistema a nova data e horário para a sua continuidade, observado o intervalo mínimo de vinte e quatro horas.

10.28. Após a negociação do preço, o Agente de Contratação iniciará a fase de julgamento da proposta.

11.0.DA FASE DE JULGAMENTO

11.1. Encerrada a etapa de negociação, o Agente de Contratação realizará a verificação da conformidade da proposta provisoriamente classificada em primeiro lugar quanto à adequação ao objeto estipulado e à compatibilidade do preço final em relação ao estipulado para contratação, conforme definido neste Edital.

11.2.0 Agente de Contratação poderá convocar o licitante para enviar documento digital complementar, por meio do sistema, no prazo de 2 (duas) horas, sob pena de não aceitação da proposta:

11.2.1. É facultado ao Agente de Contratação prorrogar o prazo estabelecido, a partir de solicitação fundamentada e aceita, feita também no sistema pelo licitante, antes de findo o prazo, ou de ofício, quando constatado que o prazo estabelecido não é suficiente;

11.3. Será desclassificada a proposta vencedora que:

11.3.1. Contiver vícios insanáveis;

11.3.2. Não obedecer às especificações técnicas contidas no Termo de Referência - Anexo I;

11.3.3. Apresentar preços inexequíveis ou permanecerem acima do preço máximo definido para a contratação;

11.3.4. Não tiverem sua exequibilidade demonstrada, quando exigido pela Administração;

11.3.5. Apresentar desconformidade com quaisquer outras exigências deste Edital ou seus anexos, desde que insanável.

11.4. Serão consideradas inexequíveis as propostas cujos valores forem inferiores a 75% (setenta e cinco por cento) do valor orçado pelo ORC; em tal situação, não sendo possível a imediata confirmação, será dada ao licitante a oportunidade de demonstrar a sua exequibilidade, sendo-lhe facultado o prazo de 24 (vinte e quatro) horas para apresentar, por meio do sistema eletrônico, a documentação que comprove a viabilidade da proposta:

11.4.1. É facultado ao Agente de Contratação prorrogar o prazo estabelecido, a partir de solicitação fundamentada e aceita, feita também no sistema pelo licitante, antes de findo o prazo, ou de ofício, quando constatado que o prazo estabelecido não é suficiente;

11.4.2. A inexequibilidade, nessa hipótese, só será considerada após diligência do Agente de Contratação, que comprove:

11.4.2.1. Que o custo do licitante ultrapassa o valor da proposta; e

11.4.2.2. Inexistirem custos de oportunidade capazes de justificar o vulto da oferta.

11.4.3. Será exigida garantia adicional do licitante vencedor cuja proposta for inferior a 85% (oitenta e cinco por cento) do valor orçado pelo ORC, equivalente à diferença entre este último e o valor da proposta, sem prejuízo das demais garantias exigíveis de acordo com a legislação vigente.

11.5.0 Agente de Contratação poderá, no julgamento das propostas, sanar erros ou falhas que não alterem a sua substância e sua validade jurídica, atribuindo-lhes eficácia para fins de classificação.

11.6. Havendo necessidade, o Agente de Contratação suspenderá a sessão pública inclusive para a realização de diligências com vistas ao saneamento de eventuais erros e falhas das propostas. Em qualquer hipótese, o seu reinício somente poderá ocorrer mediante aviso prévio no sistema com, no mínimo, vinte e quatro horas de antecedência e a ocorrência será registrada em ata.

11.7. Encerrada a fase de julgamento, após verificada a conformidade da proposta classificada em primeiro lugar quanto à adequação ao objeto estipulado e compatibilidade do preço final em

relação ao estimado para a contratação, o Agente de Contratação verificará a documentação de habilitação do licitante, observado o disposto neste Edital.

12.0.DA HABILITAÇÃO

12.1.Os documentos previstos neste instrumento, necessários e suficientes para demonstrar a capacidade do licitante de realizar o objeto da licitação, serão exigidos para fins de habilitação, conforme as disposições dos Arts. 62 a 70, da Lei 14.133/21.

12.2.Os licitantes deverão encaminhar, nos termos deste Edital, a documentação relacionada nos itens a seguir, para fins de **HABILITAÇÃO**:

12.3.PESSOA JURÍDICA:

12.3.1.Prova de inscrição no Cadastro Nacional da Pessoa Jurídica - CNPJ.

12.3.2.Prova de inscrição no cadastro de contribuintes municipal, relativo à sede do licitante, pertinente ao seu ramo de atividade e compatível com o objeto contratual.

12.3.3.No caso de empresário individual: inscrição no Registro Público de Empresas Mercantis, a cargo da Junta Comercial da respectiva sede. Em se tratando de Microempreendedor Individual - MEI: Certificado da Condição de Microempreendedor Individual - CCMEI, cuja aceitação ficará condicionada à verificação da autenticidade no sítio www.portaldoeempreendedor.gov.br. No caso de sociedade empresária, sociedade limitada unipessoal - SLU ou sociedade identificada como empresa individual de responsabilidade limitada - EIRELI: inscrição do ato constitutivo, estatuto ou contrato social no Registro Público de Empresas Mercantis, a cargo da Junta Comercial da respectiva sede, acompanhada de documento comprobatório de seus administradores. No caso de sociedade simples: inscrição do ato constitutivo no Registro Civil de Pessoas Jurídicas do local de sua sede, acompanhada de documento comprobatório de seus administradores. No caso de filial, sucursal ou agência de sociedade simples ou empresária: inscrição do ato constitutivo da filial, sucursal ou agência da sociedade simples ou empresária, respectivamente, no Registro Civil das Pessoas Jurídicas ou no Registro Público de Empresas Mercantis onde tem sede a matriz. Em se tratando de sociedade empresária estrangeira com atuação permanente no País: decreto de autorização para funcionamento no Brasil. Salienta-se que os documentos relacionados neste subitem deverão estar acompanhados de todas as alterações ou da consolidação respectiva.

12.3.4.Balanço patrimonial, demonstração de resultado de exercício e demais demonstrações contábeis dos dois últimos exercícios sociais. Os referidos documentos limitar-se-ão ao último exercício no caso de a pessoa jurídica ter sido constituída há menos de dois anos. As pessoas jurídicas criadas no exercício financeiro desta licitação deverão atender a todas as exigências da habilitação e poderão substituir os demonstrativos contábeis pelo balanço de abertura.

12.3.5.Prova de regularidade fiscal perante a Fazenda Nacional, mediante apresentação de certidão expedida conjuntamente pela Secretaria da Receita Federal do Brasil - RFB e pela Procuradoria-Geral da Fazenda Nacional - PGFN, referente a todos os créditos tributários federais e à Dívida Ativa da União - DAU por elas administrados, inclusive aqueles relativos à Seguridade Social, nos termos da Portaria Conjunta nº 1.751, de 02 de outubro de 2014, do Secretário da Receita Federal do Brasil e da Procuradora-Geral da Fazenda Nacional.

12.3.6.Prova de regularidade com a Fazenda Municipal da sede do licitante, relativa à atividade em cujo exercício contrata ou concorre, mediante apresentação de certidão negativa, ou outro equivalente, na forma da lei.

12.3.7.Comprovação de regularidade relativa ao Fundo de Garantia por Tempo de Serviço - FGTS, apresentando o respectivo Certificado de Regularidade fornecido pela Caixa Econômica Federal.

12.3.8.Prova de inexistência de débitos inadimplidos perante a Justiça do Trabalho, mediante a apresentação de Certidão Negativa de Débitos Trabalhistas CNDT, nos termos do Título VII-A da Consolidação das Leis do Trabalho, aprovada pelo Decreto-Lei nº 5.452, de 1º de maio de 1943.

12.3.9.Declaração do licitante atestando que não emprega menor de dezoito anos em trabalho noturno, insalubre ou perigoso e nem menor de dezesseis anos, em qualquer trabalho, podendo existir menor, a partir de quatorze anos, na condição de aprendiz, nos termos do Art. 7º, Inciso XXXIII, da Constituição Federal, conforme modelo - Anexo II.

12.3.10.Declaração do licitante, sob pena de desclassificação, de que sua proposta econômica compreende a integralidade dos custos para atendimento dos direitos trabalhistas assegurados na Constituição Federal, nas leis trabalhistas, nas normas infralegais, nas convenções coletivas de trabalho e nos termos de ajustamento de conduta vigentes na data de entrega das propostas, conforme modelo - Anexo III.

12.3.11.Certidão negativa de feitos sobre falência expedida pelo distribuidor da sede do licitante, no máximo 30 (trinta) dias da data prevista para abertura das propostas.

12.3.12.Consulta Consolidada de Pessoa Jurídica expedida pelo Tribunal de Contas da União, no máximo 30 (trinta) dias da data prevista para abertura das propostas, no endereço eletrônico: www.tcu.gov.br.

12.3.13.Registro ou inscrição, em compatibilidade com o objeto do presente certame, do licitante e seus responsáveis técnicos frente ao conselho regional de fiscalização profissional competente, da região da sede do licitante.

12.3.14.Comprovação do cumprimento de requisitos normativos, conforme modelos - Anexo V:

12.3.14.1.Declaração de ciência dos termos do Edital;

12.3.14.2.Declaração de inexistir fato impeditivo;

12.3.14.3.Declaração de não possuir no quadro societário servidor da ativa do ORC;

12.3.14.4.Declaração de não utilizar trabalho degradante ou forçado;

12.3.14.5.Declaração de cumprimento da reserva de cargo para deficiente e de acessibilidade;

12.3.14.6.Declaração de cumprimento dos requisitos para a habilitação e da proposta; e

12.3.14.7.Declaração de observância do limite de contratação com a Administração Pública.

12.4.Documentação específica - pessoa jurídica:

12.4.1.Comprovação de avaliação prévia do local de execução da obra - item 6.9.1.

12.4.2.Comprovação de capacidade técnico-profissional - item 6.9.2.

12.4.3.Comprovação de capacidade técnico-operacional - item 6.9.3.

12.5.Os documentos exigidos para habilitação serão enviados por meio do sistema, em formato digital, no prazo de 24 (vinte e quatro) horas, contado da solicitação do Agente de Contratação, prorrogável por igual período, nas seguintes situações:

12.5.1.Por solicitação do licitante, mediante justificativa aceita pelo Agente de Contratação; ou

12.5.2.De ofício, a critério do Agente de Contratação, quando constatado que o prazo estabelecido não é suficiente para o envio dos documentos exigidos.

12.6.Será exigida a apresentação dos documentos de habilitação apenas do licitante vencedor:

12.6.1.Os documentos relativos à regularidade fiscal constantes deste Edital, somente serão exigidos em momento posterior ao julgamento das propostas, e apenas do licitante mais bem classificado.

12.7.A verificação pelo Agente de Contratação, em sítios eletrônicos oficiais de órgãos e entidades emissores de certidões constitui meio legal de prova, para fins de habilitação.

12.8.Após a entrega dos documentos para habilitação, não será permitida a substituição ou a apresentação de novos documentos, salvo em sede de diligência, para:

12.8.1.Complementação de informações acerca dos documentos já apresentados pelos licitantes e desde que necessária para apurar fatos existentes à época da abertura do certame; e

12.8.2.Atualização de documentos cuja validade tenha expirado após a data de recebimento das propostas.

12.9.Na hipótese de o licitante não atender às exigências para habilitação, o Agente de Contratação examinará a proposta subsequente e assim sucessivamente, na ordem de classificação, até a apuração de uma proposta que atenda ao presente Edital, observados o prazo e os termos definidos neste instrumento para o envio da proposta e, se necessário, dos documentos complementares, adequada ao último lance ofertado:

12.9.1.Serão disponibilizados para acesso público os documentos de habilitação dos licitantes convocados para a apresentação da documentação habilitatória, após concluídos eventuais procedimentos da Comissão de Contratação, para sanar erros ou falhas que não alterem a substância dos documentos e a sua validade jurídica, observadas as disposições deste Edital.

12.10.A comprovação de regularidade fiscal e trabalhista das microempresas e empresas de pequeno porte somente será exigida para efeito de contratação, e não como condição para participação na licitação, observando-se o seguinte procedimento:

12.10.1.As microempresas e empresas de pequeno porte, por ocasião da participação nesta licitação, deverão apresentar toda a documentação exigida para comprovação de regularidade fiscal e trabalhista, dentre os documentos enumerados neste instrumento para efeito de habilitação, mesmo que esta apresente alguma restrição;

12.10.2.Na hipótese de haver alguma restrição relativa à regularidade fiscal e trabalhista quando da comprovação de que trata o subitem anterior, será assegurado prazo de cinco dias úteis, prorrogável por igual período, para a regularização da documentação, a realização do pagamento ou parcelamento do débito e a emissão de eventuais certidões negativas ou positivas com efeito de certidão negativa;

12.10.3.Para aplicação do disposto no subitem anterior, o prazo para regularização fiscal e trabalhista será contado a partir da divulgação do resultado da fase de habilitação. A prorrogação desse prazo poderá ser concedida, a critério do Agente de Contratação, quando requerida pelo licitante, mediante apresentação de justificativa;

12.10.4.A abertura da fase recursal em relação ao resultado do certame ocorrerá após o prazo de regularização fiscal e trabalhista de que tratam os dois subitens anteriores;

12.10.5.A não regularização da documentação, no prazo acima previsto, implicará decadência do direito à contratação, sem prejuízo das sanções previstas no Art. 156, da Lei 14.133/21, sendo facultado ao ORC convocar os licitantes remanescentes, na ordem de classificação, ou revogar a licitação;

12.10.6.Se, na ordem de classificação, seguir-se outra microempresa ou empresa de pequeno porte com alguma restrição na documentação fiscal e trabalhista, será concedido o mesmo prazo para regularização.

12.11.Somente haverá a necessidade de comprovação do preenchimento de requisitos, mediante apresentação dos documentos originais não digitais, quando houver alguma dúvida em relação à integridade do documento digital ou quando a lei expressamente o exigir.

12.12.Não serão aceitos documentos de habilitação com indicação de CNPJ/CPF diferentes, salvo aqueles legalmente permitidos:

12.12.1.Se o licitante for a matriz, todos os documentos deverão estar em nome da matriz, e se o licitante for a filial, todos os documentos deverão estar em nome da filial, exceto aqueles que, pela própria natureza, comprovadamente, forem emitidos somente em nome da matriz.

12.13.Os documentos exigidos para fins de habilitação no certame deverão ser organizados na ordem descrita neste instrumento, precedidos por índice correspondente, apresentados em original; ou por cópia autenticada por cartório competente, ou pelo Agente de Contratação, ou por membro da Equipe de Apoio ou da Comissão de Contratação; ou publicação em órgão da imprensa oficial. Estando perfeitamente legíveis, sem conter borrões, rasuras, emendas ou entrelinhas e dentro do prazo de validade, considerado o disposto neste Edital. A eventual ausência do referido índice não inabilitará o licitante, sendo que:

- 12.13.1.A prova de autenticidade de cópia de documento público ou particular poderá ser feita perante os agentes do ORC relacionados no item anterior, mediante apresentação de original ou de declaração de autenticidade por advogado, sob sua responsabilidade pessoal;
- 12.13.2.Quando o documento for obtido via Internet sua autenticidade será comprovada no endereço eletrônico nele indicado;
- 12.13.3.Poderá ser utilizada, a critério do Agente de Contratação, a documentação cadastral de fornecedor, constante dos arquivos do ORC, para comprovação da autenticidade de elementos apresentados pelo licitante.
- 12.14.Na análise dos documentos de habilitação, a Comissão de Contratação poderá sanar erros ou falhas que não alterem a substância dos documentos e sua validade jurídica, mediante decisão fundamentada, registrada em ata e acessível a todos, atribuindo-lhes eficácia para fins de habilitação.
- 12.15.Havendo necessidade, o Agente de Contratação suspenderá a sessão pública inclusive para a realização de diligências com vistas ao saneamento de eventuais erros e falhas dos documentos de habilitação apresentados. Em qualquer hipótese, o seu reinício somente poderá ocorrer mediante aviso prévio no sistema com, no mínimo, vinte e quatro horas de antecedência e a ocorrência será registrada em ata.

13.0.DO ENCAMINHAMENTO DA PROPOSTA VENCEDORA

- 13.1.A proposta final do licitante declarado vencedor - **proposta atualizada** - deverá ser encaminhada no prazo de 2 (duas) horas, a contar da solicitação do Agente de Contratação no sistema eletrônico, e deverá:
- 13.1.1.Ser elaborada em consonância com as especificações constantes deste Edital e seus Anexos, redigida em língua portuguesa e impressa em uma via em papel timbrado do proponente, quando for o caso, sem emendas, rasuras, entrelinhas ou ressalvas; datada e assinada pelo licitante ou seu representante legal, com indicação: do valor global da proposta; do prazo de execução; das condições de pagamento; e da sua validade;
- 13.1.2.Conter a indicação do banco, número da conta e agência do licitante vencedor, para fins de pagamento;
- 13.1.3.Estar adequada ao último lance ofertado e a negociação realizada, acompanhada, dos documentos complementares eventualmente solicitados, quando necessários à confirmação daqueles exigidos neste Edital e já apresentados; especialmente de:
- 13.1.3.1.Planilha de quantitativos e preços;
- 13.1.3.2.Cronograma físico-financeiro compatível com o prazo de execução dos serviços; e
- 13.1.3.3.Composição de custos unitários contendo, inclusive, o detalhamento da composição e da taxa de Bonificação ou Benefício de Despesas Indiretas - BDI e dos respectivos percentuais praticados, bem como o detalhamento dos Encargos Sociais - ES.
- 13.2.A planilha de quantitativos e preços, o cronograma físico-financeiro e a composição de custos unitários, deverão ser assinados por responsável técnico da empresa:
- 13.2.1.Erros no preenchimento da planilha não constituem motivo para a desclassificação da proposta. A planilha poderá ser ajustada pelo licitante, no prazo indicado pelo sistema, desde que não haja majoração do preço;
- 13.2.0 ajuste de que trata este dispositivo se limita a sanar erros ou falhas que não alterem a substância da proposta.
- 13.3.Será cotado um único preço para cada item, com a utilização de duas casas decimais, sendo que, nesse último caso, a indicação em contrário está sujeita a correção, observando-se aos seguintes critérios:
- 13.3.1.Falta de dígitos: serão acrescidos zeros;
- 13.3.2.Excesso de dígitos: sendo o primeiro dígito excedente menor que cinco, todo o excesso será suprimido, caso contrário haverá o arredondamento do dígito anterior para mais e os demais excedentes suprimidos.
- 13.4.Os preços deverão ser expressos em moeda corrente nacional, o preço unitário e o total em algarismos e o valor global da proposta em algarismos e por extenso:
- 13.4.1.Existindo discrepância entre o preço unitário e total, resultado da multiplicação do preço unitário pela quantidade, o preço unitário prevalecerá;
- 13.4.2.No caso de divergência entre o valor numérico e o expresso por extenso, prevalecerá o valor expresso por extenso;
- 13.4.3.Fica estabelecido que havendo divergência de preços unitários para um mesmo serviço, prevalecerá o de menor valor.
- 13.5.A proposta obedecerá aos termos deste Edital e seus Anexos, não sendo considerada aquela que não corresponda às especificações ali contidas ou que estabeleça vínculo à proposta de outro licitante.
- 13.6.A oferta deverá ser firme e precisa, limitada, rigorosamente, ao objeto deste Edital, sem conter alternativas de preço ou de qualquer outra condição que induza o julgamento a mais de um resultado.
- 13.7.No valor proposto estará incluso todos os custos operacionais, encargos previdenciários, trabalhistas, tributários, comerciais e quaisquer outros que incidam direta ou indiretamente na execução dos serviços; inclusive a integralidade dos custos para atendimento dos direitos trabalhistas assegurados na Constituição Federal, nas leis trabalhistas, nas normas infralegais, nas convenções coletivas de trabalho e nos termos de ajustamento de conduta vigentes na data de entrega das propostas.
- 13.8.A proposta final deverá ser documentada nos autos e será levada em consideração no decorrer da execução do contrato e aplicação de eventual sanção ao Contratado:
- 13.8.1.Todas as especificações do objeto contidas na proposta vinculam o Contratado.
- 13.9.As propostas que contenham a descrição do objeto, o valor e os documentos complementares estarão disponíveis na internet, após a homologação.

13.10.0 prazo de validade da proposta não será inferior a 60 (sessenta) dias, a contar da data de seu encaminhamento.

14.0.DOS RECURSOS

14.1.A interposição de recurso referente ao julgamento das propostas, à habilitação ou inabilitação de licitantes, à anulação ou revogação da licitação, observará o disposto no Art. 165, da Lei 14.133/21.

14.2.Qualquer licitante poderá, durante o prazo concedido na sessão pública, que no presente certame será de 30 (trinta) minutos, de forma imediata após o término do julgamento das propostas e do ato de habilitação ou inabilitação, em campo próprio do sistema eletrônico, manifestar sua intenção de recorrer.

14.3.Quando o recurso apresentado impugnar o julgamento das propostas ou o ato de habilitação ou inabilitação do licitante:

14.3.1.A intenção de recorrer deverá ser manifestada imediatamente, sob pena de preclusão;

14.3.2.O prazo para apresentação das razões recursais será iniciado na data de intimação ou de lavratura da ata de habilitação ou inabilitação.

14.4.O prazo recursal é de 03 (três) dias úteis, contados da data de intimação ou de lavratura da ata.

14.5.As razões do recurso deverão ser apresentadas, exclusivamente, da seguinte forma:

14.5.1.Em campo próprio do sistema eletrônico.

14.6.O recurso será dirigido à autoridade que tiver editado o ato ou proferido a decisão recorrida, a qual poderá reconsiderar o ato ou a decisão no prazo de 03 (três) dias úteis, ou, nesse mesmo prazo, encaminhar o recurso com a sua manifestação à autoridade superior, a qual deverá proferir sua decisão no prazo de 10 (dez) dias úteis, contado do recebimento dos autos.

14.7.Os recursos interpostos fora do prazo não serão conhecidos.

14.8.O prazo para apresentação de contrarrazões ao recurso pelos demais licitantes será de 03 (três) dias úteis, contados da data da intimação pessoal ou da divulgação da interposição do recurso, assegurada a vista imediata dos elementos indispensáveis à defesa de seus interesses.

14.9.O recurso e o pedido de reconsideração terão efeito suspensivo do ato ou da decisão recorrida até que sobrevenha decisão final da autoridade competente.

14.10.O acolhimento do recurso invalida tão somente os atos insuscetíveis de aproveitamento.

14.11.Os autos do processo permanecerão com vista franqueada aos interessados no seguinte sítio: www.portaldecompraspublicas.com.br.

15.0.DA HOMOLOGAÇÃO

15.1.Encerradas as fases de julgamento e habilitação, e exauridos os recursos administrativos, o processo licitatório será encaminhado à autoridade superior, que poderá:

15.1.1.Determinar o retorno dos autos para saneamento de irregularidades;

15.1.2.Revogar a licitação por motivo de conveniência e oportunidade;

15.1.3.Proceder à anulação da licitação, de ofício ou mediante provocação de terceiros, sempre que presente ilegalidade insanável;

15.2.4.Adjudicar o objeto e homologar a licitação.

16.0.DO CONTRATO

16.1.Após a homologação pela autoridade superior do ORC, o licitante vencedor será convocado para, dentro do prazo de 05 (cinco) dias consecutivos da data de recebimento da notificação, e nas condições estabelecidas neste Edital e seus anexos, assinar o respectivo contrato, podendo o mesmo sofrer alterações nos termos definidos pela Lei 14.133/21:

16.1.1.O prazo de convocação poderá ser prorrogado uma vez, por igual período, mediante solicitação da parte durante seu transcurso, devidamente justificada, e desde que o motivo apresentado seja aceito pela Administração;

16.1.2.A recusa injustificada do adjudicatário em assinar o contrato no prazo estabelecido pela Administração caracterizará o descumprimento total da obrigação assumida e o sujeitará às penalidades legalmente estabelecidas:

16.1.2.1.A regra do subitem anterior não se aplicará aos licitantes remanescentes convocados na forma estabelecida neste dispositivo;

16.1.3.Decorrido o prazo de validade da proposta indicado neste Edital sem convocação para a contratação, ficarão os licitantes liberados dos compromissos assumidos.

16.2.Na hipótese de o vencedor da licitação não assinar o contrato no prazo e nas condições estabelecidas, outro licitante poderá ser convocado, respeitada a ordem de classificação, para celebrar a contratação, ou instrumento hábil, nas condições propostas pelo licitante vencedor, sem prejuízo da aplicação das sanções previstas na Lei 14.133/21, e em outras legislações aplicáveis.

16.3.Na assinatura do contrato será exigida a comprovação de todas as condições de habilitação consignadas neste Edital, que deverão ser mantidas pelo Contratado durante a vigência do referido contrato.

16.4.O contrato que eventualmente venha a ser assinado pelo licitante vencedor, poderá ser alterado com a devida justificativa, unilateralmente pelo Contratante ou por acordo entre as partes, nos casos e condições previstas nos Arts. 124 a 136 e sua extinção, formalmente motivada nos autos do processo, assegurados o contraditório e a ampla defesa, ocorrerá nas hipóteses e disposições dos Arts. 137 a 139, todos da Lei 14.133/21; e executado sob o regime de empreitada por preço global.

16.5.Nas alterações unilaterais a que se refere o inciso I, do caput do Art. 124, da Lei 14.133/21, o Contratado será obrigado a aceitar, nas mesmas condições contratuais, acréscimos ou supressões que se fizerem nas obras, de até o respectivo limite fixado no Art. 125, do mesmo diploma legal, do valor inicial atualizado do contrato. Nenhum acréscimo ou supressão

poderá exceder o limite estabelecido, salvo as supressões resultantes de acordo celebrado entre os contratantes.

17.0.DO REAJUSTAMENTO EM SENTIDO ESTRITO - REAJUSTE

17.1.Os preços contratados são fixos e irreajustáveis no prazo de um ano.

17.2.Dentro do prazo de vigência da contratação e mediante solicitação do Contratado, os preços poderão sofrer reajuste após o interregno de um ano, na mesma proporção da variação verificada no Índice Nacional da Construção Civil - INCC acumulado, tomando-se por base o mês do orçamento estimado, exclusivamente para as obrigações iniciadas e concluídas após a ocorrência da anualidade.

17.3.Nos reajustes subsequentes ao primeiro, o interregno mínimo de um ano será contado a partir dos efeitos financeiros do último reajuste.

17.4.No caso de atraso ou não divulgação do índice de reajustamento, o Contratante pagará ao Contratado a importância calculada pela última variação conhecida, liquidando a diferença correspondente tão logo seja divulgado o índice definitivo. Fica o Contratado obrigado a apresentar memória de cálculo referente ao reajustamento de preços do valor remanescente, sempre que este ocorrer.

17.5.Nas aferições finais, o índice utilizado para reajuste será, obrigatoriamente, o definitivo.

17.6.Caso o índice estabelecido para reajustamento venha a ser extinto ou de qualquer forma não possa mais ser utilizado, será adotado, em substituição, o que vier a ser determinado pela legislação então em vigor.

17.7.Na ausência de previsão legal quanto ao índice substituto, as partes elegerão novo índice oficial, para reajustamento do preço do valor remanescente, por meio de termo aditivo.

17.8.O registro da variação do valor contratual para fazer face ao reajuste de preços poderá ser realizado por simples apostila.

17.9.O prazo para resposta ao pedido de restabelecimento do equilíbrio econômico-financeiro, quando for o caso, será de até um mês, contado da data do fornecimento da documentação comprobatória do fato imprevisível ou previsível de consequência incalculável, observadas as disposições dos Arts. 124 a 136, da Lei 14.133/21.

18.0.DA COMPROVAÇÃO DE EXECUÇÃO E RECEBIMENTO DO OBJETO

18.1.Executada a presente contratação e observadas as condições de adimplemento das obrigações pactuadas, os procedimentos e condições para receber o seu objeto pelo Contratante obedecerão, conforme o caso, às disposições do Art. 140, da Lei 14.133/21.

18.2.Por se tratar de obra, a assinatura do termo detalhado de recebimento provisório, se dará pelas partes, quando verificado o cumprimento das exigências de caráter técnico, até 15 (quinze) dias da comunicação escrita do Contratado. No caso do termo detalhado de recebimento definitivo, será emitido e assinado pelas partes, apenas após o decurso do prazo de observação ou vistoria, que comprove o atendimento das exigências contratuais, não podendo esse prazo ser superior a 90 (noventa) dias, salvo em casos excepcionais, devidamente justificados.

18.3.Serão designados pelo ORC representantes com atribuições de Gestor e Fiscal do respectivo contrato, nos termos da norma vigente, especialmente para acompanhar e fiscalizar a sua execução, respectivamente, permitida a contratação de terceiros para assistência e subsídio de informações pertinentes a essas atribuições.

19.0.DAS OBRIGAÇÕES DO CONTRATANTE E DO CONTRATADO

19.1.Obrigações do Contratante:

19.1.1.Efetuar o pagamento relativo ao objeto contratado efetivamente realizado, de acordo com as cláusulas do respectivo contrato ou outros instrumentos hábeis;

19.1.2.Proporcionar ao Contratado todos os meios necessários para a fiel execução do objeto da presente contratação, nos termos do correspondente instrumento de ajuste;

19.1.3.Notificar o Contratado sobre qualquer irregularidade encontrada quanto à qualidade dos produtos ou serviços, exercendo a mais ampla e completa fiscalização, o que não exime o Contratado de suas responsabilidades pactuadas e preceitos legais;

19.1.4.Outras obrigações estabelecidas e relacionadas na Minuta do Contrato - Anexo IV.

19.2.Obrigações do Contratado:

19.2.1.Responsabilizar-se por todos os ônus e obrigações concernentes à legislação fiscal, civil, tributária e trabalhista, bem como por todas as despesas e compromissos assumidos, a qualquer título, perante seus fornecedores ou terceiros em razão da execução do objeto contratado;

19.2.2.Substituir, arcando com as despesas decorrentes, os materiais ou serviços que apresentarem defeitos, alterações, imperfeições ou quaisquer irregularidades discrepantes às exigências do instrumento de ajuste pactuado, ainda que constatados somente após o recebimento ou pagamento;

19.2.3.Não transferir a outrem, no todo ou em parte, o objeto da contratação, salvo mediante prévia e expressa autorização do Contratante;

19.2.4.Manter, durante a vigência do contrato ou outros instrumentos hábeis, em compatibilidade com as obrigações assumidas, todas as condições de habilitação e qualificação exigidas no respectivo processo contratação direta por Dispensa de Licitação, conforme o caso, apresentando ao Contratante os documentos necessários, sempre que solicitado;

19.2.5.Emitir Nota Fiscal correspondente à sede ou filial da empresa que efetivamente participou do certame e consequentemente apresentou a documentação exigida na fase de habilitação;

19.2.6.Executar todas as obrigações assumidas sempre com observância a melhor técnica vigente, enquadrando-se, rigorosamente, dentro dos preceitos legais, normas e especificações técnicas correspondentes;

19.2.7.Outras obrigações estabelecidas e relacionadas na Minuta do Contrato - Anexo IV.

20.0.DO PAGAMENTO

20.1.0 pagamento será realizado mediante processo regular e em observância às normas e procedimentos adotados pelo ORC, bem como as disposições dos Arts. 141 a 146 da Lei 14.133/21; da seguinte maneira: Para ocorrer no prazo de trinta dias, contados do período de adimplemento.

20.2.0 desembolso máximo do período, não será superior ao valor do respectivo adimplemento, de acordo com o cronograma aprovado, quando for o caso, e sempre em conformidade com a disponibilidade de recursos financeiros.

20.3.Nenhum valor será pago ao Contratado enquanto pendente de liquidação qualquer obrigação financeira que lhe for imposta, em virtude de penalidade ou inadimplência, a qual poderá ser compensada com o pagamento pendente, sem que isso gere direito a acréscimo de qualquer natureza.

20.4.Nos casos de eventuais atrasos de pagamento nos termos deste instrumento, e desde que o Contratado não tenha concorrido de alguma forma para o atraso, será admitida a compensação financeira, devida desde a data limite fixada para o pagamento até a data correspondente ao efetivo pagamento da parcela. Os encargos moratórios devidos em razão do atraso no pagamento serão calculados com utilização da seguinte fórmula: $EM = N \times VP \times I$, onde: EM = encargos moratórios; N = número de dias entre a data prevista para o pagamento e a do efetivo pagamento; VP = valor da parcela a ser paga; e I = índice de compensação financeira, assim apurado: $I = (TX \div 100) \div 365$, sendo TX = percentual do IPCA-IBGE acumulado nos últimos doze meses ou, na sua falta, um novo índice adotado pelo Governo Federal que o substitua. Na hipótese do referido índice estabelecido para a compensação financeira venha a ser extinto ou de qualquer forma não possa mais ser utilizado, será adotado, em substituição, o que vier a ser determinado pela legislação então em vigor.

21.0.DAS INFRAÇÕES ADMINISTRATIVAS E SANÇÕES

21.1.0 licitante ou o Contratado será responsabilizado administrativamente, facultada a defesa no prazo legal do interessado, pelas infrações previstas no Art. 155, da Lei 14.133/21 e serão aplicadas, na forma, condições, regras, prazos e procedimentos definidos nos Arts. 156 a 163, do mesmo diploma legal, as seguintes sanções: a - advertência aplicada exclusivamente pela infração administrativa de dar causa à inexecução parcial do contrato, quando não se justificar a imposição de penalidade mais grave; b - multa de mora de 0,5% (zero vírgula cinco por cento) aplicada sobre o valor do contrato, por dia de atraso injustificado na execução do objeto da contratação; c - multa de 10% (dez por cento) sobre o valor do contrato por qualquer das infrações administrativas previstas no referido Art. 155; d - impedimento de licitar e contatar no âmbito da Administração Pública direta e indireta do ente federativo que tiver aplicado a sanção, pelo prazo máximo de três anos, aplicada ao responsável pelas infrações administrativas previstas nos incisos II, III, IV, V, VI e VII do caput do referido Art. 155, quando não se justificar a imposição de penalidade mais grave; e - declaração de inidoneidade para licitar ou contratar no âmbito da Administração Pública direta e indireta de todos os entes federativos, pelo prazo mínimo de três anos e máximo de seis anos, aplicada ao responsável pelas infrações administrativas previstas nos incisos VIII, IX, X, XI e XII do caput do referido Art. 155, bem como pelas infrações administrativas previstas nos incisos II, III, IV, V, VI e VII do caput do mesmo artigo que justifiquem a imposição de penalidade mais grave que a sanção referida no § 4º do referido Art. 156; f - aplicação cumulada de outras sanções previstas na Lei 14.133/21.

21.2.Se o valor da multa ou indenização devida não for recolhido no prazo de 15 (quinze) dias após a comunicação ao Contratado, será automaticamente descontado da primeira parcela do pagamento a que o Contratado vier a fazer jus, acrescido de juros moratórios de 1% (um por cento) ao mês, ou, quando for o caso, cobrado judicialmente.

22.0.DAS OBRIGAÇÕES PERTINENTES À LGPD

22.1.As partes contratantes deverão cumprir a Lei nº 13.709, de 14 de Agosto de 2018, que é a Lei Geral de Proteção de Dados Pessoais LGPD, quanto a todos os dados pessoais a que tenham acesso em razão deste certame ou do termo de ajuste que eventualmente venha a ser firmado, a partir da apresentação da proposta no procedimento de contratação, independentemente de declaração ou de aceitação expressa.

22.2.Os dados obtidos somente poderão ser utilizados para as finalidades que justificaram seu acesso e de acordo com a boa-fé e com os princípios do Art. 6º, da Lei 13.709/18.

22.3.É vedado o compartilhamento com terceiros de qualquer dado obtido, fora das hipóteses permitidas em Lei.

22.4.Outras obrigações estabelecidas e relacionadas na Minuta do Contrato - Anexo IV.

23.0.DAS DISPOSIÇÕES GERAIS

23.1.Será divulgada ata da sessão pública no sistema eletrônico.

23.2.Não havendo expediente ou ocorrendo qualquer fato superveniente que impeça a realização do certame na data marcada, a sessão será automaticamente transferida para o primeiro dia útil subsequente, no mesmo horário anteriormente estabelecido, desde que não haja comunicação em contrário, pelo Agente de Contratação.

23.3.Todas as referências de tempo no Edital, nos seus anexos, no aviso e durante a sessão pública observarão o horário de Brasília - DF.

23.4.A homologação do resultado desta licitação não implicará direito à contratação.

23.5.As normas disciplinadoras da licitação serão sempre interpretadas em favor da ampliação da disputa entre os interessados, desde que não comprometam o interesse do ORC, o princípio da isonomia, a finalidade e a segurança da contratação.

23.6.Os licitantes assumem todos os custos de preparação e apresentação de suas propostas e o ORC não será, em nenhum caso, responsável por esses custos, independentemente da condução ou do resultado do processo licitatório.

23.7.Para todos os efeitos, na contagem dos prazos estabelecidos neste Edital e seus anexos, excluir-se-á o dia do início e incluir-se-á o do vencimento. Só se iniciam e vencem os prazos em dias de expediente no ORC.

23.8.O desatendimento de exigências formais não essenciais não importará o afastamento do licitante, desde que seja possível o aproveitamento do ato, observados os princípios da isonomia e do interesse público.

23.9.Em caso de divergência entre disposições do Edital e de seus anexos ou demais peças que compõem o processo, prevalecerá as do Edital.

23.10.O Edital e seus anexos também estão disponibilizados na íntegra no endereço eletrônico: www.portaldecompraspublicas.com.br; no Portal Nacional de Contratações Públicas PNCP; e poderão ser lidos, e quando for o caso obtidos, mediante processo regular e observados os procedimentos definidos pelo ORC, no endereço: Rua Jose Marcelino, 100 - Dinarte Mariz - Equador - RN, nos horários normais de expediente: das 07:30 as 13:00 horas; mesmo endereço e horário nos quais os autos do processo administrativo permanecerão com vista franqueada aos interessados.

23.11.Para dirimir eventuais controvérsias decorrentes deste certame, excluído qualquer outro, o foro competente é o da Parelhas, Estado do Rio Grande do Norte.

Equador - RN, 19 de Dezembro de 2024.

JOSÉ IRAMAR FELIX DA SILVA
Agente de Contratação

ANEXO 1 - TERMO DE REFERÊNCIA E ANEXOS
ANEXO 2 - MEMORIAL DESCRITIVO - PAVIMENTAÇÃO
ANEXO 3 - ORÇAMENTO DJALMA RAMOS
ANEXO 4 - ANÁLISE DE RISCOS DA CONTRATAÇÃO
ANEXO 5 - PROJETO BÁSICO E ORÇAMENTO DJALMA RAMOS
ANEXO 5.1 - PROJETO BÁSICO - PLANTA DE LOCALIZAÇÃO E DETALHES
ANEXO 5.2 - PROJETO BÁSICO - PLANTA DE GREID PROJETADO



ESTADO DO RIO GRANDE DO NORTE
PREFEITURA MUNICIPAL DE EQUADOR
SETOR DE CONTRATAÇÃO

ANEXO I - CONCORRÊNCIA ELETRÔNICA N° 00006/2024

TERMO DE REFERÊNCIA - ESPECIFICAÇÕES

1.0.DO OBJETO

1.1.Constitui objeto desta licitação: OBJETO: Contratação de empresa de engenharia especializada para a execução de pavimentação da Rua Berto Sabino e Rua Maria de Fatima, incluindo os serviços preliminares com instalação de placa da obra e Serviços topográficos, movimento de terra, assentamento de guias pré-moldadas, pavimentação em paralelepípedo e pintura de guias. (Emenda Parlamentar Dep. Joao Maia n° 202424460011) (CONTA DE RECURSO CAIXA ECONOMICA FEDERAL /CONTA: 6672055-3):.

2.0.DA JUSTIFICATIVA

2.1.A contratação acima descrita, que será processada nos termos deste instrumento convocatório, especificações técnicas e informações complementares que o acompanham, quando for o caso, justifica-se: Pela necessidade da devida efetivação de obra para suprir demanda específica - OBJETO: Contratação de empresa de engenharia especializada para a execução de pavimentação da Rua Berto Sabino e Rua Maria de Fatima, incluindo os serviços preliminares com instalação de placa da obra e Serviços topográficos, movimento de terra, assentamento de guias pré-moldadas, pavimentação em paralelepípedo e pintura de guias. (Emenda Parlamentar Dep. Joao Maia n° 202424460011) (CONTA DE RECURSO CAIXA ECONOMICA FEDERAL /CONTA: 6672055-3): - , considerada oportuna e imprescindível, bem como relevante medida de interesse público; e ainda, pela necessidade de desenvolvimento de ações continuadas para a promoção de atividades pertinentes, visando à maximização dos recursos em relação aos objetivos programados, observadas as diretrizes e metas definidas nas ferramentas de planejamento aprovadas.

2.2.As características e especificações do objeto ora licitado são:

CÓDIGO	DISCRIMINAÇÃO	UNIDADE	QUANTIDADE	PREÇO UNIT.	PREÇO TOTAL
1	Contratação de empresa de engenharia especializada para a execução de complemento de pavimentação da Rua Berto Sabino e Rua Maria de Fatima, incluindo os serviços preliminares com instalação de placa da obra e Serviços topográficos, movimento de terra, assentamento de guias pré-moldadas, pavimentação em paralelepípedo e pintura de guias. (Emenda Parlamentar Dep. Joao Maia n° 202424460011) (CONTA DE RECURSO CAIXA ECONOMICA FEDERAL /CONTA: 6672055-3):	SEVIÇO	1	200.014,95	200.014,95
				TOTAL	200.014,95

3.0.DAS OBRIGAÇÕES DO CONTRATANTE

3.1.Efetuar o pagamento relativo ao objeto contratado efetivamente realizado, de acordo com as cláusulas do respectivo contrato ou outros instrumentos hábeis.

3.2.Proporcionar ao Contratado todos os meios necessários para a fiel execução do objeto da presente contratação, nos termos do correspondente instrumento de ajuste.

3.3.Notificar o Contratado sobre qualquer irregularidade encontrada quanto à qualidade dos produtos ou serviços, exercendo a mais ampla e completa fiscalização, o que não exime o Contratado de suas responsabilidades pactuadas e preceitos legais.

3.4.Outras obrigações estabelecidas e relacionadas na Minuta do Contrato - Anexo IV.

4.0.DAS OBRIGAÇÕES DO CONTRATADO

4.1.Responsabilizar-se por todos os ônus e obrigações concernentes à legislação fiscal, civil, tributária e trabalhista, bem como por todas as despesas e compromissos assumidos, a qualquer título, perante seus fornecedores ou terceiros em razão da execução do objeto contratado.

4.2.Substituir, arcando com as despesas decorrentes, os materiais ou serviços que apresentarem defeitos, alterações, imperfeições ou quaisquer irregularidades discrepantes às exigências do instrumento de ajuste pactuado, ainda que constatados somente após o recebimento ou pagamento.

4.3.Não transferir a outrem, no todo ou em parte, o objeto da contratação, salvo mediante prévia e expressa autorização do Contratante.

4.4.Manter, durante a vigência do contrato ou outros instrumentos hábeis, em compatibilidade com as obrigações assumidas, todas as condições de habilitação e qualificação exigidas no respectivo processo contratação direta por Dispensa de Licitação, conforme o caso, apresentando ao Contratante os documentos necessários, sempre que solicitado.

4.5.Emitir Nota Fiscal correspondente à sede ou filial da empresa que efetivamente participou do certame e consequentemente apresentou a documentação exigida na fase de habilitação.

4.6.Executar todas as obrigações assumidas sempre com observância a melhor técnica vigente, enquadrando-se, rigorosamente, dentro dos preceitos legais, normas e especificações técnicas correspondentes.

4.7.Outras obrigações estabelecidas e relacionadas na Minuta do Contrato - Anexo IV.

5.0.DO PRAZO E DA VIGÊNCIA

5.1.0 prazo máximo para a execução do objeto ora licitado, conforme suas características e as necessidades do ORC, e que admite prorrogação nas condições e hipóteses previstas na Lei 14.133/21, está abaixo indicado e será considerado da assinatura do Contrato:

Início: 5 (cinco) dias;

Conclusão: 3 (três) meses.

5.2.0 prazo de vigência do correspondente contrato será determinado: 3 (três) meses, considerado da data de sua assinatura; podendo ser prorrogado, nas hipóteses e nos termos dos Arts. 105 a 114, da Lei 14.133/21.

6.0.DO REAJUSTAMENTO EM SENTIDO ESTRITO - REAJUSTE

6.1.Os preços contratados são fixos e irreajustáveis no prazo de um ano.

6.2.Dentro do prazo de vigência da contratação e mediante solicitação do Contratado, os preços poderão sofrer reajuste após o interregno de um ano, na mesma proporção da variação verificada no Índice Nacional da Construção Civil - INCC acumulado, tomando-se por base o mês do orçamento estimado, exclusivamente para as obrigações iniciadas e concluídas após a ocorrência da anualidade.

6.3.Nos reajustes subsequentes ao primeiro, o interregno mínimo de um ano será contado a partir dos efeitos financeiros do último reajuste.

6.4.No caso de atraso ou não divulgação do índice de reajustamento, o Contratante pagará ao Contratado a importância calculada pela última variação conhecida, liquidando a diferença correspondente tão logo seja divulgado o índice definitivo. Fica o Contratado obrigado a apresentar memória de cálculo referente ao reajustamento de preços do valor remanescente, sempre que este ocorrer.

6.5.Nas aferições finais, o índice utilizado para reajuste será, obrigatoriamente, o definitivo.

6.6.Caso o índice estabelecido para reajustamento venha a ser extinto ou de qualquer forma não possa mais ser utilizado, será adotado, em substituição, o que vier a ser determinado pela legislação então em vigor.

6.7.Na ausência de previsão legal quanto ao índice substituto, as partes elegerão novo índice oficial, para reajustamento do preço do valor remanescente, por meio de termo aditivo.

6.8.O registro da variação do valor contratual para fazer face ao reajuste de preços poderá ser realizado por simples apostila.

6.9.O prazo para resposta ao pedido de restabelecimento do equilíbrio econômico-financeiro, quando for o caso, será de até um mês, contado da data do fornecimento da documentação comprobatória do fato imprevisível ou previsível de consequência incalculável, observadas as disposições dos Arts. 124 a 136, da Lei 14.133/21.

7.0.DO PAGAMENTO

7.1.O pagamento será realizado mediante processo regular e em observância às normas e procedimentos adotados pelo ORC, bem como as disposições dos Arts. 141 a 146 da Lei 14.133/21; da seguinte maneira: Para ocorrer no prazo de trinta dias, contados do período de adimplimento.

7.2.0 desembolso máximo do período, não será superior ao valor do respectivo adimplimento, de acordo com o cronograma aprovado, quando for o caso, e sempre em conformidade com a disponibilidade de recursos financeiros.

7.3.Nenhum valor será pago ao Contratado enquanto pendente de liquidação qualquer obrigação financeira que lhe for imposta, em virtude de penalidade ou inadimplência, a qual poderá ser compensada com o pagamento pendente, sem que isso gere direito a acréscimo de qualquer natureza.

8.0.DA COMPROVAÇÃO DE EXECUÇÃO E RECEBIMENTO DO OBJETO

8.1.Executada a presente contratação e observadas as condições de adimplimento das obrigações pactuadas, os procedimentos e condições para receber o seu objeto pelo Contratante obedecerão, conforme o caso, às disposições do Art. 140, da Lei 14.133/21.

8.2.Por se tratar de obra, a assinatura do termo detalhado de recebimento provisório, se dará pelas partes, quando verificado o cumprimento das exigências de caráter técnico, até 15 (quinze) dias da comunicação escrita do Contratado. No caso do termo detalhado de recebimento definitivo, será emitido e assinatura pelas partes, apenas após o decurso do prazo de observação ou vistoria, que comprove o atendimento das exigências contratuais, não podendo esse prazo ser superior a 90 (noventa) dias, salvo em casos excepcionais, devidamente justificados.

9.0.DOS PROCEDIMENTOS DE FISCALIZAÇÃO E GERENCIAMENTO

9.1.Serão designados pelo Contratante representantes com atribuições de Gestor e Fiscal do contrato, nos termos da norma vigente, especialmente para acompanhar e fiscalizar a sua execução, respectivamente, permitida a contratação de terceiros para assistência e subsídio de pertinentes a essas atribuições.

10.0.DAS INFRAÇÕES ADMINISTRATIVAS E SANÇÕES

10.1.0 licitante ou o Contratado será responsabilizado administrativamente, facultada a defesa no prazo legal do interessado, pelas infrações previstas no Art. 155, da Lei 14.133/21 e serão aplicadas, na forma, condições, regras, prazos e procedimentos definidos nos Arts. 156 a 163, do mesmo diploma legal, as seguintes sanções: a - advertência aplicada exclusivamente pela infração administrativa de dar causa à inexecução parcial do contrato, quando não se justificar a imposição de penalidade mais grave; b - multa de mora de 0,5% (zero vírgula cinco por cento) aplicada sobre o valor do contrato, por dia de atraso injustificado na execução do objeto da contratação; c - multa de 10% (dez por cento) sobre o valor do contrato por qualquer das infrações administrativas previstas no referido Art. 155; d - impedimento de licitar e contatar no âmbito da Administração Pública direta e indireta do ente federativo que tiver aplicado a sanção, pelo prazo máximo de três anos, aplicada ao responsável pelas infrações administrativas previstas nos incisos II, III, IV, V, VI e VII do caput do referido Art. 155, quando não se justificar a imposição de penalidade mais grave; e - declaração de inidoneidade para licitar ou contratar no âmbito da Administração Pública direta e indireta de todos os entes federativos, pelo prazo mínimo de três anos e máximo de seis anos, aplicada ao responsável pelas infrações administrativas previstas nos incisos VIII, IX, X, XI e XII do caput do referido Art. 155, bem como pelas infrações administrativas previstas nos incisos II, III, IV, V, VI e VII do caput do mesmo artigo que justifiquem a imposição de penalidade mais grave que a sanção referida no § 4º do referido Art. 156; f - aplicação cumulada de outras sanções previstas na Lei 14.133/21.

10.2. Se o valor da multa ou indenização devida não for recolhido no prazo de 15 (quinze) dias após a comunicação ao Contratado, será automaticamente descontado da primeira parcela do pagamento a que o Contratado vier a fazer jus, acrescido de juros moratórios de 1% (um por cento) ao mês, ou, quando for o caso, cobrado judicialmente.

11.0.DA COMPENSAÇÃO FINANCEIRA

11.1. Nos casos de eventuais atrasos de pagamento nos termos deste instrumento, e desde que o Contratado não tenha concorrido de alguma forma para o atraso, será admitida a compensação financeira, devida desde a data limite fixada para o pagamento até a data correspondente ao efetivo pagamento da parcela. Os encargos moratórios devidos em razão do atraso no pagamento serão calculados com utilização da seguinte fórmula: $EM = N \times VP \times I$, onde: EM = encargos moratórios; N = número de dias entre a data prevista para o pagamento e a do efetivo pagamento; VP = valor da parcela a ser paga; e I = índice de compensação financeira, assim apurado: $I = (TX \div 100) \div 365$, sendo TX = percentual do IPCA-IBGE acumulado nos últimos doze meses ou, na sua falta, um novo índice adotado pelo Governo Federal que o substitua. Na hipótese do referido índice estabelecido para a compensação financeira venha a ser extinto ou de qualquer forma não possa mais ser utilizado, será adotado, em substituição, o que vier a ser determinado pela legislação então em vigor.

12.0.DO MODELO DE PROPOSTA

12.1. É parte integrante deste Termo de Referência o modelo de proposta correspondente, podendo o licitante utilizá-lo como referência - Anexo 01.

ISMAEL BORGES DE LIMA SILVA
Secretário Municipal de Obras e Serviços Públicos



ESTADO DO RIO GRANDE DO NORTE
PREFEITURA MUNICIPAL DE EQUADOR
SETOR DE CONTRATAÇÃO

ANEXO 01 AO TERMO DE REFERÊNCIA - PROPOSTA

CONCORRÊNCIA ELETRÔNICA N° 00006/2024

PROPOSTA

REFERENTE: CONCORRÊNCIA ELETRÔNICA N° 00006/2024
PREFEITURA MUNICIPAL DE EQUADOR - RN.

OBJETO: OBJETO: Contratação de empresa de engenharia especializada para a execução de pavimentação da Rua Berto Sabino e Rua Maria de Fatima, incluindo os serviços preliminares com instalação de placa da obra e Serviços topográficos, movimento de terra, assentamento de guias pré-moldadas, pavimentação em paralelepípedo e pintura de guias. (Emenda Parlamentar Dep. Joao Maia n° 202424460011) (CONTA DE RECURSO CAIXA ECONOMICA FEDERAL /CONTA: 6672055-3):.

PROPONENTE:
CNPJ:

Prezados Senhores,

Nos termos da licitação em epígrafe, apresentamos proposta conforme abaixo:

CÓDIGO	DISCRIMINAÇÃO	UNIDADE	QUANTIDADE	PREÇO UNIT.	PREÇO TOTAL
1	Contratação de empresa de engenharia especializada para a execução de complemento de pavimentação da Rua Berto Sabino e Rua Maria de Fatima, incluindo os serviços preliminares com instalação de placa da obra e Serviços topográficos, movimento de terra, assentamento de guias pré-moldadas, pavimentação em paralelepípedo e pintura de guias. (Emenda Parlamentar Dep. Joao Maia n° 202424460011) (CONTA DE RECURSO CAIXA ECONOMICA FEDERAL /CONTA: 6672055-3):	SEVIÇO	1		

VALOR GLOBAL DA PROPOSTA - R\$

PRAZO DE EXECUÇÃO:
CONDIÇÕES DE PAGAMENTO:
VALIDADE DESTA PROPOSTA:

Dados bancários do proponente para fins de pagamento:
Banco:
Conta:

Local e Data.

NOME/CPF/ASSINATURA
Representante legal do proponente.

OBSERVAÇÃO: a proposta deverá ser elaborada em papel timbrado do proponente.



**ESTADO DO RIO GRANDE DO NORTE
PREFEITURA MUNICIPAL DE EQUADOR
SETOR DE CONTRATAÇÃO**

ANEXO II - CONCORRÊNCIA ELETRÔNICA N° 00006/2024

MODELO DE DECLARAÇÃO - de não empregar menor

REFERENTE: CONCORRÊNCIA ELETRÔNICA N° 00006/2024
PREFEITURA MUNICIPAL DE EQUADOR - RN.

PROPONENTE
CNPJ

1.0 - DECLARAÇÃO de não empregar menor.

O proponente acima qualificado declara, sob as penas da Lei, que não emprega menor de dezoito anos em trabalho noturno, insalubre ou perigoso e nem menor de dezesseis anos, em qualquer trabalho, podendo existir menor, a partir de quatorze anos, na condição de aprendiz na forma da legislação vigente; em acatamento às disposições do Art. 7º, Inciso XXXVIII, da Constituição Federal, acrescido pela Lei Federal nº 9.854, de 27 de outubro de 1999.

Local e Data.

NOME/CPF/ASSINATURA
Representante legal do proponente.

OBSERVAÇÃO: a declaração deverá ser elaborada em papel timbrado do proponente.



**ESTADO DO RIO GRANDE DO NORTE
PREFEITURA MUNICIPAL DE EQUADOR
SETOR DE CONTRATAÇÃO**

ANEXO III - CONCORRÊNCIA ELETRÔNICA N° 00006/2024

MODELO DE DECLARAÇÃO - que a proposta compreende a integralidade dos custos

REFERENTE: CONCORRÊNCIA ELETRÔNICA N° 00006/2024
PREFEITURA MUNICIPAL DE EQUADOR - RN.

PROPONENTE
CNPJ

1.0 - DECLARAÇÃO que a proposta econômica compreende a integralidade dos custos.

O proponente acima qualificado declara, sob as penas da Lei, que sua proposta econômica compreende a integralidade dos custos para atendimento dos direitos trabalhistas assegurados na Constituição Federal, nas leis trabalhistas, nas normas infralegais, nas convenções coletivas de trabalho e nos termos de ajustamento de conduta vigentes na data de entrega das propostas.

Local e Data.

NOME/CPF/ASSINATURA
Representante legal do proponente.

OBSERVAÇÃO: a declaração deverá ser elaborada em papel timbrado do proponente.



**ESTADO DO RIO GRANDE DO NORTE
PREFEITURA MUNICIPAL DE EQUADOR
SETOR DE CONTRATAÇÃO**

ANEXO IV - CONCORRÊNCIA ELETRÔNICA N° 00006/2024

MINUTA DO CONTRATO

CONCORRÊNCIA ELETRÔNICA N° 00006/2024
PROCESSO ADMINISTRATIVO N° 241217CE00006

CONTRATO N°:/...-SDC

TERMO DE CONTRATO QUE ENTRE SI CELEBRAM A PREFEITURA MUNICIPAL DE EQUADOR E, PARA EXECUÇÃO DE OBRA CONFORME DISCRIMINADO NESTE INSTRUMENTO NA FORMA ABAIXO:

Pelo presente instrumento de contrato, de um lado Prefeitura Municipal de Equador - Rua Jose Marcelino, 100 - Dinarte Mariz - Equador - RN, CNPJ n° 08.086.225/0001-14, neste ato representada pelo Prefeito Cletson Rivaldo de Oliveira, Parelhas, Casado, Professor, residente e domiciliado na Rua Antonio Cantalice Nogueira, 490 - Zona Urbana - Equador - RN, CPF n° 034.148.724-47, Carteira de Identidade n° 001625137 SSPRN, doravante simplesmente CONTRATANTE, e do outro lado - - - - ..., CNPJ n°, neste ato representado por residente e domiciliado na, - - - - ..., CPF n°, Carteira de Identidade n°, doravante simplesmente CONTRATADO, decidiram as partes contratantes assinar o presente contrato, o qual se regerá pelas cláusulas e condições seguintes:

CLÁUSULA PRIMEIRA - DOS FUNDAMENTOS:

Este contrato decorre da licitação modalidade Concorrência Eletrônica n° 00006/2024, processada nos termos da Lei Federal n° 14.133, de 1° de Abril de 2021; Lei Complementar n° 123, de 14 de Dezembro de 2006; Instrução Normativa n° 73 SEGES/ME, de 30 de Setembro de 2022; e legislação pertinente, consideradas as alterações posteriores das referidas normas, às quais os contratantes estão sujeitos como também às cláusulas deste contrato.

CLÁUSULA SEGUNDA - DO OBJETO:

O presente contrato, cuja lavratura foi autorizada ..., tem por objeto: OBJETO: Contratação de empresa de engenharia especializada para a execução de pavimentação da Rua Berto Sabino e Rua Maria de Fatima, incluindo os serviços preliminares com instalação de placa da obra e Serviços topográficos, movimento de terra, assentamento de guias pré-moldadas, pavimentação em paralelepípedo e pintura de guias. (Emenda Parlamentar Dep. Joao Maia n° 202424460011) (CONTA DE RECURSO CAIXA ECONOMICA FEDERAL /CONTA: 6672055-3):.

A obra deverá ser executada rigorosamente de acordo com as condições expressas neste instrumento, proposta apresentada, especificações técnicas correspondentes, processo de licitação modalidade Concorrência Eletrônica n° 00006/2024 e instruções do Contratante, documentos esses que ficam fazendo partes integrantes do presente contrato, independente de transcrição; e sob o regime de empreitada por preço global.

CLÁUSULA TERCEIRA - DO VALOR E PREÇOS:

O valor total deste contrato, a base do preço proposto, é de R\$... (...).

CLÁUSULA QUARTA - DO REAJUSTAMENTO EM SENTIDO ESTRITO - REAJUSTE:

Os preços contratados são fixos e irreeajustáveis no prazo de um ano.

Dentro do prazo de vigência da contratação e mediante solicitação do Contratado, os preços poderão sofrer reajuste após o interregno de um ano, na mesma proporção da variação verificada no Índice Nacional da Construção Civil - INCC acumulado, tomando-se por base o mês do orçamento estimado, exclusivamente para as obrigações iniciadas e concluídas após a ocorrência da anualidade.

Nos reajustes subsequentes ao primeiro, o interregno mínimo de um ano será contado a partir dos efeitos financeiros do último reajuste.

No caso de atraso ou não divulgação do índice de reajustamento, o Contratante pagará ao Contratado a importância calculada pela última variação conhecida, liquidando a diferença correspondente tão logo seja divulgado o índice definitivo. Fica o Contratado obrigado a apresentar memória de cálculo referente ao reajustamento de preços do valor remanescente, sempre que este ocorrer.

Nas aferições finais, o índice utilizado para reajuste será, obrigatoriamente, o definitivo. Caso o índice estabelecido para reajustamento venha a ser extinto ou de qualquer forma não possa mais ser utilizado, será adotado, em substituição, o que vier a ser determinado pela legislação então em vigor.

Na ausência de previsão legal quanto ao índice substituto, as partes elegerão novo índice oficial, para reajustamento do preço do valor remanescente, por meio de termo aditivo.

O registro da variação do valor contratual para fazer face ao reajuste de preços poderá ser realizado por simples apostila.

O prazo para resposta ao pedido de restabelecimento do equilíbrio econômico-financeiro, quando for o caso, será de até um mês, contado da data do fornecimento da documentação comprobatória do fato imprevisível ou previsível de consequência incalculável, observadas as disposições dos Arts. 124 a 136, da Lei 14.133/21.

CLÁUSULA QUINTA - DA DOTAÇÃO:

As despesas correrão por conta da seguinte dotação, constante do orçamento vigente:

Recursos não Vinculados de Impostos:

02.050 SECRETARIA DE OBRAS E SERVIÇOS PUBLICOS

15.451.0008.1021 CONSTRUÇÃO DE PAVIMENTAÇÕES , PRAÇAS E EQUIVALENTES

1.706.3110 Transf. Especial Federal- Emenda Parlamentar Individual

4.4.90.51 Obras e Instalações

CLÁUSULA SEXTA - DO PAGAMENTO:

O pagamento será efetuado mediante processo regular e em observância às normas e procedimentos adotados pelo Contratante, bem como as disposições dos Arts. 141 a 146 da Lei 14.133/21; da seguinte maneira: Para ocorrer no prazo de trinta dias, contados do período de adimplemento.

CLÁUSULA SÉTIMA - DOS PRAZOS E DA VIGÊNCIA:

Os prazos máximos de início de etapas de execução e de conclusão do objeto ora contratado, que admitem prorrogação nas condições e hipóteses previstas na Lei 14.133/21, estão abaixo indicados e serão considerados da assinatura do Contrato:

a - Início: 5 (cinco) dias;

b - Conclusão: 3 (três) meses.

A vigência do presente contrato será determinada: 3 (três) meses, considerada da data de sua assinatura; podendo ser prorrogada, nas hipóteses e nos termos dos Arts. 105 a 114, da Lei 14.133/21.

CLÁUSULA OITAVA - DAS OBRIGAÇÕES DO CONTRATANTE:

a - Efetuar o pagamento relativo a execução da obra efetivamente realizada, de acordo com as respectivas cláusulas do presente contrato;

b - Proporcionar ao Contratado todos os meios necessários para a fiel execução da obra contratada;

c - Notificar o Contratado sobre qualquer irregularidade encontrada quanto à qualidade da obra, exercendo a mais ampla e completa fiscalização, o que não exime o Contratado de suas responsabilidades contratuais e legais;

d - Designar representantes com atribuições de Gestor e Fiscal deste contrato, conforme requisitos estabelecidos na norma vigente, ou pelos respectivos substitutos, especialmente para coordenar as atividades relacionadas à fiscalização e acompanhar e fiscalizar a sua execução, respectivamente, permitida a contratação de terceiros para assistência e subsídio da fiscalização com informações pertinentes a essa atribuição;

e - Observar, em compatibilidade com o objeto deste contrato, as disposições dos Arts. 115 a 123 da Lei 14.133/21.

CLÁUSULA NONA - DAS OBRIGAÇÕES DO CONTRATADO:

a - Executar devidamente a obra descrita na cláusula correspondente do presente contrato, dentro dos melhores parâmetros de qualidade estabelecidos para o ramo de atividade relacionada ao objeto contratual, com observância aos prazos estipulados;

b - Responsabilizar-se por todos os ônus e obrigações concernentes à legislação fiscal, civil, tributária e trabalhista, bem como por todas as despesas e compromissos assumidos, a qualquer título, perante seus fornecedores ou terceiros em razão da execução do objeto contratado;

c - Manter preposto capacitado e idôneo, aceito pelo Contratante, quando da execução do contrato, que o represente integralmente em todos os seus atos;

d - Permitir e facilitar a fiscalização do Contratante devendo prestar os informes e esclarecimentos solicitados;

e - Será responsável pelos danos causados diretamente ao Contratante ou a terceiros, decorrentes de sua culpa ou dolo na execução do contrato, não excluindo ou reduzindo essa responsabilidade a fiscalização ou o acompanhamento pelo órgão interessado;

f - Não ceder, transferir ou subcontratar, no todo ou em parte, o objeto deste instrumento, sem o conhecimento e a devida autorização expressa do Contratante;

g - Manter, durante a vigência do contrato, em compatibilidade com as obrigações assumidas, todas as condições de habilitação e qualificação exigidas no respectivo processo licitatório, apresentando ao Contratante os documentos necessários, sempre que solicitado;

h - Cumprir a reserva de cargos prevista em lei para pessoa com deficiência, para reabilitado da Previdência Social ou para aprendiz, bem como as reservas de cargos previstas em outras normas específicas, ao longo de toda a execução do contrato, e sempre que solicitado pelo Contratante, deverá comprovar o cumprimento dessa reserva de cargos, com a indicação dos empregados que preencherem as referidas vagas;

i - Observar, em compatibilidade com o objeto deste contrato, as disposições dos Arts. 115 a 123 da Lei 14.133/21.

CLÁUSULA DÉCIMA - DA ALTERAÇÃO E EXTINÇÃO:

Este contrato poderá ser alterado com a devida justificativa, unilateralmente pelo Contratante ou por acordo entre as partes, nos casos e condições previstas nos Arts. 124 a 136 e sua extinção, formalmente motivada nos autos do processo, assegurados o contraditório e a ampla defesa, ocorrerá nas hipóteses e disposições dos Arts. 137 a 139, todos da Lei 14.133/21. Nas alterações unilaterais a que se refere o inciso I, do caput do Art. 124, da Lei 14.133/21, o Contratado será obrigado a aceitar, nas mesmas condições contratuais, acréscimos ou supressões que se fizerem nas obras, de até o respectivo limite fixado no Art. 125, do mesmo diploma legal, do valor inicial atualizado do contrato. Nenhum acréscimo ou supressão poderá exceder o limite estabelecido, salvo as supressões resultantes de acordo celebrado entre os contratantes.

CLÁUSULA DÉCIMA PRIMEIRA - DO RECEBIMENTO:

Executada a presente contratação e observadas as condições de adimplemento das obrigações pactuadas, os procedimentos e condições para receber o seu objeto pelo Contratante obedecerão, conforme o caso, às disposições do Art. 140, da Lei 14.133/21.

Por se tratar de obra, a assinatura do termo detalhado de recebimento provisório, se dará pelas partes, quando verificado o cumprimento das exigências de caráter técnico, até 15 (quinze) dias da comunicação escrita do Contratado. No caso do termo detalhado de recebimento definitivo, será emitido e assinatura pelas partes, apenas após o decurso do prazo de observação ou vistoria, que comprove o atendimento das exigências contratuais, não podendo esse prazo ser superior a 90 (noventa) dias, salvo em casos excepcionais, devidamente justificados.

CLÁUSULA DÉCIMA SEGUNDA - DAS PENALIDADES:

O licitante ou o Contratado será responsabilizado administrativamente, facultada a defesa no prazo legal do interessado, pelas infrações previstas no Art. 155, da Lei 14.133/21 e serão aplicadas, na forma, condições, regras, prazos e procedimentos definidos nos Arts. 156 a 163, do mesmo diploma legal, as seguintes sanções: a - advertência aplicada exclusivamente pela infração administrativa de dar causa à inexecução parcial do contrato, quando não se justificar a imposição de penalidade mais grave; b - multa de mora de 0,5% (zero vírgula cinco por cento) aplicada sobre o valor do contrato, por dia de atraso injustificado na execução do objeto da contratação; c - multa de 10% (dez por cento) sobre o valor do contrato por qualquer das infrações administrativas previstas no referido Art. 155; d - impedimento de licitar e contratar no âmbito da Administração Pública direta e indireta do ente federativo que tiver aplicado a sanção, pelo prazo máximo de três anos, aplicada ao responsável pelas infrações administrativas previstas nos incisos II, III, IV, V, VI e VII do caput do referido Art. 155, quando não se justificar a imposição de penalidade mais grave; e - declaração de inidoneidade para licitar ou contratar no âmbito da Administração Pública direta e indireta de todos os entes federativos, pelo prazo mínimo de três anos e máximo de seis anos, aplicada ao responsável pelas infrações administrativas previstas nos incisos VIII, IX, X, XI e XII do caput do referido Art. 155, bem como pelas infrações administrativas previstas nos incisos II, III, IV, V, VI e VII do caput do mesmo artigo que justifiquem a imposição de penalidade mais grave que a sanção referida no § 4º do referido Art. 156; f - aplicação cumulada de outras sanções previstas na Lei 14.133/21.

Se o valor da multa ou indenização devida não for recolhido no prazo de 15 dias após a comunicação ao Contratado, será automaticamente descontado da primeira parcela do pagamento a que o Contratado vier a fazer jus, acrescido de juros moratórios de 1% (um por cento) ao mês, ou, quando for o caso, cobrado judicialmente.

CLÁUSULA DÉCIMA TERCEIRA - DA COMPENSAÇÃO FINANCEIRA:

Nos casos de eventuais atrasos de pagamento nos termos deste instrumento, e desde que o Contratado não tenha concorrido de alguma forma para o atraso, será admitida a compensação financeira, devida desde a data limite fixada para o pagamento até a data correspondente ao efetivo pagamento da parcela. Os encargos moratórios devidos em razão do atraso no pagamento serão calculados com utilização da seguinte fórmula: $EM = N \times VP \times I$, onde: EM = encargos moratórios; N = número de dias entre a data prevista para o pagamento e a do efetivo pagamento; VP = valor da parcela a ser paga; e I = índice de compensação financeira, assim apurado: $I = (TX \div 100) \div 365$, sendo TX = percentual do IPCA-IBGE acumulado nos últimos doze meses ou, na sua falta, um novo índice adotado pelo Governo Federal que o substitua. Na hipótese do referido índice estabelecido para a compensação financeira venha a ser extinto ou de qualquer forma não possa mais ser utilizado, será adotado, em substituição, o que vier a ser determinado pela legislação então em vigor.

CLÁUSULA DÉCIMA QUARTA - DAS OBRIGAÇÕES PERTINENTES À LGPD:

a - As partes contratantes deverão cumprir a Lei nº 13.709, de 14 de Agosto de 2018, que é a Lei Geral de Proteção de Dados Pessoais LGPD, quanto a todos os dados pessoais a que tenham acesso em razão deste contrato, independentemente de declaração ou de aceitação expressa.

b - Os dados obtidos somente poderão ser utilizados para as finalidades que justificaram seu acesso e de acordo com a boa-fé e com os princípios do Art. 6º, da Lei 13.709/18.

c - É vedado o compartilhamento com terceiros de qualquer dado obtido, fora das hipóteses permitidas em Lei.

d - Constitui atribuição do Contratado orientar e treinar seus empregados, quando for o caso, sobre os deveres, requisitos e responsabilidades decorrentes da LGPD.

e - O Contratante deverá ser informado, no prazo de cinco dias úteis sobre todos os contratos de suboperação firmados ou que venham a ser celebrados pelo Contratado.

f - O Contratado deverá exigir de suboperadores e subcontratados o cumprimento dos deveres da presente cláusula, permanecendo integralmente responsável por garantir sua observância.
g - O Contratante poderá realizar diligência para aferir o cumprimento desta cláusula, devendo o Contratado atender prontamente eventuais pedidos de comprovação formulados.
h - O Contratado deverá prestar, no prazo fixado pelo Contratante, prorrogável mediante justificativa, quaisquer informações acerca dos dados pessoais para cumprimento da LGPD, inclusive quanto a eventual descarte realizado.
i - Terminado o tratamento dos dados nos termos do Art. 15, é dever do Contratado eliminá-los, com exceção das hipóteses do Art. 16, ambos da Lei 13.709/18, incluindo aquelas em que houver necessidade de guarda de documentação para fins de comprovação do cumprimento de obrigações legais ou contratuais e somente enquanto não prescritas essas obrigações.
j - Os bancos de dados formados a partir da execução do objeto deste contrato, notadamente aqueles que se proponham a armazenar dados pessoais, devem ser mantidos em ambiente virtual controlado, com registro individual rastreável de tratamentos realizados, conforme Art. 37, da Lei 13.709/18, com cada acesso, data, horário e registro da finalidade, para efeito de responsabilização, em caso de eventuais omissões, desvios ou abusos. Os referidos bancos de dados devem ser desenvolvidos em formato interoperável, a fim de garantir a reutilização desses dados pelo Contratante nas hipóteses previstas na LGPD.
k - O presente contrato está sujeito a alterações nos procedimentos pertinentes ao tratamento de dados pessoais, quando indicado pela autoridade competente, em especial a Autoridade Nacional de Proteção de Dados ANPD, por meio de opiniões técnicas ou recomendações, editadas na forma da LGPD.

CLÁUSULA DÉCIMA QUINTA - DO FORO:

Para dirimir as questões decorrentes deste contrato, as partes elegem o Foro da Comarca de Parelhas.

E, por estarem de pleno acordo, foi lavrado o presente contrato em 02(duas) vias, o qual vai assinado pelas partes e por duas testemunhas.

Equador - RN, ... de de

TESTEMUNHAS

PELO CONTRATANTE

.....

PELO CONTRATADO

.....



**ESTADO DO RIO GRANDE DO NORTE
PREFEITURA MUNICIPAL DE EQUADOR
SETOR DE CONTRATAÇÃO**

ANEXO V - CONCORRÊNCIA ELETRÔNICA N° 00006/2024

MODELOS DE DECLARAÇÕES - cumprimento de requisitos normativos

REFERENTE: CONCORRÊNCIA ELETRÔNICA N° 00006/2024

PREFEITURA MUNICIPAL DE EQUADOR - RN.

PROPONENTE

CNPJ

1.0 - DECLARAÇÃO de ciência dos termos do Edital.

O proponente acima qualificado, declara sob as penas da Lei, que está ciente e concorda com as condições contidas no Edital e seus anexos.

2.0 - DECLARAÇÃO de inexistir fato impeditivo.

O proponente acima qualificado declara, sob as penas da Lei, que inexistente até a presente data fato impeditivo no que diz respeito à habilitação/participação na presente licitação, estando ciente da obrigatoriedade de informar ocorrências posteriores.

3.0 - DECLARAÇÃO de não possuir no quadro societário servidor da ativa do órgão.

O proponente acima qualificado declara, sob as penas da Lei, que não possui em seu quadro societário e de funcionários, qualquer servidor efetivo ou comissionado ou empregado da Prefeitura Municipal de Equador, como também em nenhum outro órgão ou entidade a ela vinculada, exercendo funções técnicas, gerenciais, comerciais, administrativas ou societárias.

4.0 - DECLARAÇÃO de não utilizar trabalho degradante ou forçado.

O proponente acima qualificado, declara sob as penas da Lei, que não possui em sua cadeia produtiva, nos termos do Art. 1º, Incisos III e IV, e do Art. 5º, Inciso III, da Constituição Federal, empregados executando trabalho degradante ou forçado.

5.0 - DECLARAÇÃO de cumprimento da reserva de cargo para deficiente e de acessibilidade.

O proponente acima qualificado, declara sob as penas da Lei, que está ciente do cumprimento da reserva de cargo prevista na norma vigente, consoante Art. 93, da Lei Federal nº 8.213, de 24 de julho de 1991, para pessoa com deficiência ou para reabilitado da Previdência Social e que, se aplicado ao número de funcionário da empresa, atende às regras de acessibilidade previstas.

6.0 - DECLARAÇÃO de cumprimento dos requisitos para a habilitação e da proposta.

O proponente acima qualificado declara, sob as penas da Lei, que cumpre os requisitos para a habilitação; e a conformidade de sua proposta com as exigências do Edital e seus anexos.

7.0 - DECLARAÇÃO de observância do limite de contratação com a Administração Pública.

O proponente acima qualificado declara, sob as penas da Lei, que, na condição de microempresa ou empresa de pequeno porte, no presente ano-calendário, ainda não celebrou contratos com a Administração Pública cujos valores somados extrapolem a receita bruta máxima admitida para fins de enquadramento como EPP, nos termos do Art. 4º, §§ 2º e 3º, da Lei 14.133/21.

Local e Data.

NOME/ASSINATURA/CARGO

Representante legal do proponente.

OBSERVAÇÃO: a declaração deverá ser elaborada em papel timbrado do proponente.



**ESTADO DO RIO GRANDE DO NORTE
PREFEITURA MUNICIPAL DE EQUADOR**

ANEXO VI - CONCORRÊNCIA ELETRÔNICA N° 00006/2024

ESTUDO TÉCNICO PRELIMINAR - ETP [Publicidade: divulgação conjunta com o edital]

OBSERVAÇÃO: este anexo é representado pelo correspondente Estudo Técnico Preliminar - ETP, documento constitutivo da primeira etapa do planejamento de uma contratação que caracteriza o interesse público envolvido e a sua melhor solução; em atendimento ao requisito de publicidade determinado na norma vigente, que exige a publicação conjunta desses estudos com o respectivo Edital para garantir plena transparência e competitividade.

**ESTADO DO RIO GRANDE DO NORTE
PREFEITURA MUNICIPAL DE EQUADOR**

1. Introdução

Este documento apresenta os estudos técnicos preliminares, onde será avaliada a contratação pretendida, demonstrando os elementos e as informações essenciais que servirão para embasar a elaboração do Projeto Básico e do Termo de Referência, quando for considerada viável, de modo a melhor atender aos interesses e as necessidades da Administração, representada pela sua estrutura organizacional.

2. Objeto

Constitui objeto do presente estudo técnico a pretensa: OBJETO: Contratação de empresa de engenharia especializada para a execução de pavimentação da Rua Berto Sabino e Rua Maria de Fatima, incluindo os serviços preliminares com instalação de placa da obra e Serviços topográficos, movimento de terra, assentamento de guias pré-moldadas, pavimentação em paralelepípedo e pintura de guias. (Emenda Parlamentar Dep. Joao Maia n° 202424460011) (CONTA DE RECURSO CAIXA ECONOMICA FEDERAL /CONTA: 6672055-3):.

3. Necessidade da contratação

A contratação descrita, que mesmo com o contínuo esforço de sempre buscar a otimização dos processos de trabalho, é essencial: Pela necessidade da devida efetivação de obra para suprir demanda específica - OBJETO: Contratação de empresa de engenharia especializada para a execução de pavimentação da Rua Berto Sabino e Rua Maria de Fatima, incluindo os serviços preliminares com instalação de placa da obra e Serviços topográficos, movimento de terra, assentamento de guias pré-moldadas, pavimentação em paralelepípedo e pintura de guias. (Emenda Parlamentar Dep. Joao Maia n° 202424460011) (CONTA DE RECURSO CAIXA ECONOMICA FEDERAL /CONTA: 6672055-3): -, considerada oportuna e imprescindível, bem como relevante medida de interesse público; e ainda, pela necessidade de desenvolvimento de ações continuadas para a promoção de atividades pertinentes, visando à maximização dos recursos em relação aos objetivos programados, observadas as diretrizes e metas definidas nas ferramentas de planejamento aprovadas.

4. Alinhamento aos planos da Administração

A contratação pretendida está alinhada aos planos estratégicos da Administração, delineados nas diretrizes e metas definidas nas ferramentas de planejamento aprovadas, onde estão fixadas e detalhadas as respectivas ações ao alcance dos objetivos institucionais, primando pela eficácia, eficiência e efetividade dos respectivos projetos, programas e processos.

5. Requisitos da contratação

As características e especificações do objeto da referida contratação são:

CÓDIGO	DESCRIÇÃO DO ITEM	UNIDADE	QUANTIDADE
ETP 1	Contratação de empresa de engenharia especializada para a execução de complemento de pavimentação da Rua Berto Sabino e Rua Maria de Fatima, incluindo os serviços preliminares com instalação de placa da obra e Serviços topográficos, movimento de terra, assentamento de guias pré-moldadas, pavimentação em paralelepípedo e pintura de guias. (Emenda Parlamentar Dep. Joao Maia n° 202424460011) (CONTA DE RECURSO CAIXA ECONOMICA FEDERAL /CONTA: 6672055-3):	SEVIÇO	1

O prazo máximo para a execução do objeto desta contratação e que admite prorrogação nas condições e hipóteses previstas na Lei 14.133/21, está abaixo indicado e será considerado da assinatura do Contrato ou equivalente:

Início: 5 (cinco) dias;

Conclusão: 3 (três) meses.

A vigência da presente contratação será determinada: 3 (três) meses, considerada da data de assinatura do respectivo instrumento de ajuste; podendo ser prorrogada, nas hipóteses e nos termos dos Arts. 105 a 114, da Lei 14.133/21.

A contratação da obra, objeto deste estudo preliminar, deverá considerar os seguintes normativos: Lei Federal nº 14.133, de 1º de Abril de 2021; Lei Complementar nº 123, de 14 de Dezembro de 2006; Instrução Normativa nº 73 SEGES/ME, de 30 de Setembro de 2022; e legislação pertinente, consideradas as alterações posteriores das referidas normas.

Uma vez autorizada, a contratação pretendida deverá possuir previsão e adequação orçamentária e financeira com o orçamento vigente, necessariamente demonstrada, e compatibilidade com as diretrizes e metas definidas nas ferramentas de planejamento aprovadas.

6. Relação entre a demanda pretendida e o dimensionamento da obra

O adequado equilíbrio entre a demanda requerida e a dimensão da correspondente contratação é fundamental para o seu planejamento e execução, notadamente com o intuito de reduzir ou, até mesmo, de se evitar aditivos contratuais desnecessários ou, ainda, a necessidade da realização de novo certame, com conseqüente perda de economia de escala.

O quantitativo e a respectiva unidade da presente contratação em função da obra delineada e utilização prováveis, representados pela estimativa dos serviços a serem executados, foram devidamente definidos mediante observância à previsão da demanda a ser atendida e possíveis alterações em decorrência das atividades a serem desenvolvidas e seus desdobramentos, bem como considerando o orçamento disponível, os subsídios contidos nos anteprojetos preliminares e ainda a seqüência histórica da realização de despesas semelhantes, quando existente.

7. Levantamento de mercado

Diversas empresas do ramo pertinente podem executar o objeto deste estudo preliminar. Foram analisadas contratações similares feitas por outras entidades, por meio de consulta aos respectivos sistemas de gestão dos órgãos fiscalizadores, com o intuito de identificar a existência de novas metodologias, tecnologias ou inovações que melhor atendessem às necessidades da Administração e as identificadas, quando possível e consideradas viáveis, foram incorporadas na contratação em análise.

Constatou-se, inclusive, que para a realização de despesas semelhantes ao objeto do presente estudo técnico, diversas entidades públicas efetivam a contratação de forma análoga à que se pretende adotar pela Administração, cumprindo as regras e exigências legais e normativas.

8. Justificativa da escolha do tipo de solução a contratar

A solução que melhor atende aos interesses e as necessidades da Administração, representada pela sua estrutura organizacional, é a pretensa: OBJETO: Contratação de empresa de engenharia especializada para a execução de pavimentação da Rua Berto Sabino e Rua Maria de Fatima, incluindo os serviços preliminares com instalação de placa da obra e Serviços topográficos, movimento de terra, assentamento de guias pré-moldadas, pavimentação em paralelepípedo e pintura de guias. (Emenda Parlamentar Dep. Joao Maia nº 202424460011) (CONTA DE RECURSO CAIXA ECONOMICA FEDERAL /CONTA: 6672055-3):. Salienta-se que a vigência da contratação será determinada: 3 (três) meses, considerada da data de assinatura do respectivo instrumento de ajuste; podendo ser prorrogada, nas hipóteses e nos termos dos Arts. 105 a 114, da Lei 14.133/21.

Nesse mesmo diapasão, sopesadas as possibilidades previstas no Art. 44, da Lei 14.133/21, quando houver, observados os aspectos da demanda requerida, e após considerados os custos e os benefícios de cada opção prevista no referido diploma legal, indica-se como a alternativa mais vantajosa para a Administração, a contratação do objeto do presente estudo técnico preliminar, da forma como se apresenta.

9. Estimativas preliminares dos preços

Nos termos da norma vigente o valor previamente estimado da contratação deverá ser compatível com os valores praticados pelo mercado, considerados os preços constantes de bancos de dados públicos e as quantidades a serem contratadas, observadas a potencial economia de escala e as peculiaridades do local de execução do objeto. Informamos que, relativamente ao procedimento em tela, existe previsão de dotação específica no orçamento vigente, apropriada para a devida execução do objeto a ser contratado, conforme consulta prévia efetuada ao setor responsável.

Na pretensa contratação o valor estimado, acrescido do percentual de Benefícios e Despesas Indiretas - BDI de referência e dos Encargos Sociais - ES cabíveis, foi definido por meio da utilização do seguinte parâmetro: composição de custos unitários menores ou iguais à mediana do item correspondente do Sistema de Custos Referenciais de Obras - Sicro, para serviços e obras de infraestrutura de transportes, ou do Sistema Nacional de Pesquisa de Custos e Índices de Construção Civil - Sinapi, para as demais obras e serviços de engenharia.

Com base nos custos apresentados no correspondente projeto para a execução do objeto da contratação, definidos por meio de parâmetro na forma estabelecida no Art. 23, § 2º, da Lei 14.133/21, relacionamos abaixo o preço de referência determinado.

A estimativa preliminar total é equivalente a R\$ 200.014,95.

10. Descrição da solução como um todo

Conforme os elementos apresentados, a solução é: OBJETO: Contratação de empresa de engenharia especializada para a execução de pavimentação da Rua Berto Sabino e Rua Maria de Fatima, incluindo os serviços preliminares com instalação de placa da obra e Serviços topográficos, movimento de terra, assentamento de guias pré-moldadas, pavimentação em paralelepípedo e pintura de guias. (Emenda Parlamentar Dep. Joao Maia nº 202424460011) (CONTA DE RECURSO CAIXA

ECONOMICA FEDERAL /CONTA: 6672055-3):. Entende-se que a obra poderá ser realizada por execução indireta, sob o regime de empreitada por preço global.

11. Justificativa para o parcelamento ou não da solução

De acordo com a legislação vigente, é obrigatório o parcelamento quando o objeto da contratação tiver natureza divisível, desde que não haja prejuízo para o conjunto a ser licitado. Compras, obras ou serviços efetuados pela Administração serão divididos em tantos itens, parcelas e etapas que se comprovem técnica e economicamente viáveis, procedendo-se a licitação com vistas ao melhor aproveitamento dos recursos disponíveis no mercado, sem prejuízo da economia de escala. A norma ainda permite cotação de quantidade inferior à demandada no certame, com vistas a ampliação da competitividade, podendo o ato convocatório fixar quantitativo mínimo. Nesse sentido, o competente processo licitatório a ser deflagrado para efetivação da presente contratação será realizado em um único item, conforme as características e especificações constantes da tabela acima destacada.

Considerados os aspectos e as características da solução que melhor atende aos interesses e as necessidades da Administração, acima detalhada e, ainda, as particularidades e a dinâmica das atividades a serem desenvolvidas, entende-se que sobre o objeto da presente contratação não deve incidir outra possibilidade de parcelamento, quer seja no modo formal, não permitindo cotação de quantidade inferior à demandada no ato convocatório, para evitar a ocorrência inviável, no contexto operacional, de mais de um certame ou adjudicatário por item e o consequente prejuízo da economia de escala; quer seja na forma material, não sendo admitida a participação de consórcio, tendo em vista que a pretensa contratação não denota ser vultosa e/ou de considerável complexidade técnica. No entanto, poderá ocorrer a autorização para a realização de subcontratação.

12. Resultados pretendidos

A Administração almeja com a contratação da pretensa solução, em termos de economicidade, eficácia, eficiência e de melhor aproveitamento dos recursos humanos, materiais e financeiros disponíveis, inclusive com respeito a impactos ambientais positivos, os seguintes resultados: Em termos de economicidade, a efetivação da melhor contratação viável, especialmente quanto ao melhor custo benefício, relativamente a: OBJETO: Contratação de empresa de engenharia especializada para a execução de pavimentação da Rua Berto Sabino e Rua Maria de Fátima, incluindo os serviços preliminares com instalação de placa da obra e Serviços topográficos, movimento de terra, assentamento de guias pré-moldadas, pavimentação em paralelepípedo e pintura de guias. (Emenda Parlamentar Dep. Joao Maia nº 202424460011) (CONTA DE RECURSO CAIXA ECONOMICA FEDERAL /CONTA: 6672055-3):.

Com relação à eficácia, o atendimento de todas as demandas logísticas e funcionais, no suporte às atividades finalísticas da Administração, inerentes aos correspondentes serviços prestados de interesse público. Quanto à eficiência, assegurar a continuidade da prestação regular de tais serviços, com demanda notadamente crescente, e do uso racional dos recursos financeiros disponíveis.

Relativo ao melhor aproveitamento dos recursos humanos, materiais e financeiros, com a contratação em análise, da forma como se apresenta - consideradas as especificações, prazos, quantitativos e demais exigências devidamente definidas -, espera-se o regular cumprimento, por parte do interessado que venha a ser contratado, de todas as obrigações e compromissos assumidos, pois, desse modo, não haverá a necessidade de rescisão contratual ou outras sanções em decorrência de inexecução do instrumento de ajuste pactuado, permitindo ao contratante, em vez de envidar esforços para a realização de novo certame destinado a contratação do mesmo objeto, destinar seus recursos humanos, materiais e financeiros para outras atividades fins da Administração.

Entende-se que a correta execução do objeto da contratação em tela, cuja regularidade será fiscalizada pela Administração, não atenta quanto ao meio ambiente e, principalmente, não acarretará impactos ambientais negativos.

13. Providências para adequação do ambiente da Administração

Verificou-se haver a necessidade de adequações físicas no ambiente da administração em decorrência da execução do objeto da contratação, cujas providências nesse sentido deverão ser adotadas de acordo com as suas particularidades.

14. Análise de risco

Não foram identificados riscos substanciais a fora os comuns a toda contratação semelhante, tais como: a inexecução total ou parcial do ajuste pactuado; o não cumprimento de obrigações, especificações, projetos e prazos; bem como a ocorrência de caso fortuito ou de força maior. Entende-se que as ações, de iniciativa da Administração, necessárias para reduzir a ocorrência dos riscos identificados, já estão previstas nos normativos aos quais à contratação da presente obra deverá estar devidamente fundamentada, representadas pelas sanções administrativas a serem definidas, observando-se os aspectos e características do seu objeto.

15. Requisitos específicos para a contratação

Observado o disposto na legislação pertinente, os aspectos e as características da despesa, bem como abordadas todas as considerações técnicas, mercadológicas e de gestão que podem interferir na contratação, entende-se que o certame a ser deflagrado deverá ainda contemplar requisitos específicos, compreendidos: o critério de julgamento definido de menor preço; a inexistência da possibilidade de participação da pessoa física; o caráter não sigiloso do orçamento estimado da contratação e a não permissão da participação de sociedades cooperativas.

Outros requisitos considerados determinantes - exigência de: avaliação prévia do local de execução do serviço; capacidade técnico-profissional; e capacidade técnico-operacional.

16. Conclusão

Com base nas especificações e requisitos da solução escolhida que melhor atende aos interesses e as necessidades da Administração, bem como considerando os elementos obtidos nos estudos preliminares realizados, avalia-se viável a contratação pretendida.

Equador - RN, 17 de Dezembro de 2024.

ISMAEL BORGES DE LIMA SILVA
Secretário Municipal de Obras e Serviços Públicos



PROJETO DE PAVIMENTAÇÃO EM PARALELEPIPEDO



PREFEITURA MUNICIPAL DE EQUADOR/RN

**MEMORIAL DESCRITIVO DE
PROCEDIMENTOS E ESPECIFICAÇÕES
TÉCNICAS PARA A EXECUÇÃO DOS
SERVIÇOS DE PAVIMENTAÇÃO EM
PARALELEPIPEDO**

MEMORIAL DESCRITIVO E ESPECIFICAÇÕES TÉCNICAS

DEZEMBRO/2024



EMPATECH - ENGENHARIA PARA O MEIO AMBIENTE LTDA - EPP

CNPJ: 18.113.863/0001-30

CREA: 341369-1

Rua Sebastião Buriti, Nº 64 – Castelo Branco – CEP: 58175-000

Cuité – Paraíba – Tel.: (83) 3343-4526

E-mail: empatech.engenharia@gmail.com – Homepage: www.empatech.com.br

Cayo Farias Pereira

Diretor Executivo

Edson Cássio Araújo Gomes

Diretor Executivo

Emanuel Campos dos Santos

Diretor Executivo

SUMÁRIO

APRESENTAÇÃO	05
1.0 RESUMO	06
1.1 Localização	06
2.0 ESPECIFICAÇÕES TÉCNICAS	07
2.1. Serviços Preliminares	07
2.1.1 Placa da Obra	07
2.1.2 Locação Corrida de Arruamentos	08
2.2. Serviços de Terraplanagem	08
2.2.1 Corte e Aterro	08
2.2.2 Regularização do Subleito	08
2.2.3 Condições Gerais	08
2.2.4 Execução	09
2.2.5 Escavação de Valas	09
2.3. Pavimentação em Paralelepípedos	09
2.3.1 Características dos materiais	10
2.3.1.1 Paralelepípedos	10
2.3.1.2 Meio Fio	10
2.3.1.3 Areia	11
2.3.1.4 Material para Rejuntamento	11
2.3.1.5 Piso Podo Tátil	11
2.3.2 Equipamento	11
3.0 EXECUÇÃO DOS SERVIÇOS	12
3.1. Assentamento das Pedras	12
3.2. Compactação Mecanizada	12
3.3. Rejuntamento	13
3.4. Meio-Fio	13
3.5 Observações Importantes	13
3.6 Pintura	14
4.0 SINALIZAÇÃO VIÁRIA	14
4.1. Material	15
5.0 CALÇADAS	15
6.0 CONSIDERAÇÕES FINAIS	15

APRESENTAÇÃO

O presente memorial técnico refere-se à pavimentação no município de Equador - RN, nesta etapa do projeto estão contempladas as ruas **Pref. José Marcelino de Oliveira, Rua Berto Sabino e Rua Maria de Fatima Oliveira**, onde serão realizados os serviços preliminares com instalação da placa da obra e Serviços topográficos, movimento de terra, assentamento de guias pré-moldadas, pavimentação em paralelepípedo, pintura de guias.

A Presente especificação tem por finalidade descrever de forma clara os serviços a serem executados e materiais a empregar, definindo normas e condutas técnicas a serem observadas na execução da pavimentação em paralelepípedo na rua mencionada acima no município de Equador-RN.

A execução da pavimentação proporcionará a melhoria da qualidade de vida dos moradores, facilitando o tráfego de veículos e pedestres nos dias chuvosos e reduzindo os casos de doenças advindas devido da poeira e do acúmulo de água parada.

O Projeto é constituído de Memorial Técnico Descritivo, Memorial de Cálculo, Projetos Arquitetônicos, Planilhas Orçamentarias, Composições Unitárias de preços, Composição do BDI, Cronograma Físico Financeiro e Planilha de levantamento de eventos.

1.0 RESUMO

O município dispõe de uma malha viária basicamente composta por pavimentação a paralelepípedo com alguns trechos em pavimentação asfáltica tipo CBUQ e vias sem pavimentação em terra batida.

A solução para resolver os problemas causados pela falta da pavimentação e drenagem superficial das águas pluviais é, a implantação de uma infraestrutura capaz de atender aos anseios da população e usuários das vias pública, no caso em vista adotamos a pavimentação pelo método convencional em paralelepípedo de pedra granítica ou calcária, com drenagem superficial pela linha d'água dos meios fios.

Os projetos geométricos foram concebidos de forma que aproveitássemos o máximo as declividades existentes conforme a topografia local, evitando assim grandes movimentações de terra.

1.1 Localização

O projeto apresentado contemplara as ruas abaixo.

- **Rua Pref. José Marcelino de Oliveira**
- **Rua Berto Sabino**
- **Rua Maria de Fátima de Oliveira**

2.0 ESPECIFICAÇÕES TÉCNICAS

Este Memorial Descritivo tem por objetivo complementar o desenho relativo ao projeto da Pavimentação em Paralelepípedos das ruas **Pref. José Marcelino de Oliveira, Rua Berto Sabino e Rua Maria de Fatima Oliveira**, localizadas no município de Equador – RN.

Alterações na obra (desconformidade com o projeto) só serão permitidas por meio de aviso prévio ao engenheiro responsável pelo projeto e ao fiscal da obra, qualquer item executado diverso ao projetado sem autorização incluindo defeitos (substituição, reparos ou mesmo refazer o serviço) acarretará em custos adicionais que serão de inteira responsabilidade da empresa vencedora do processo licitatório.

A pavimentação deverá ser feita rigorosamente de acordo com o projeto aprovado, sendo que toda e qualquer alteração que por ventura deva ser introduzida no projeto ou nas especificações, visando melhorias, só será admitida com autorização do Responsável Técnico pelo projeto.

Poderá a fiscalização paralisar os serviços, ou mesmo mandar refazê-los quando os mesmos não se apresentarem de acordo com as especificações, detalhes ou normas de boa técnica. Nos projetos apresentados, entre as medidas tomadas em escala e medidas determinadas por cotas, prevalecerão sempre as últimas.

2.1. Serviços Preliminares

2.1.1 Placa da Obra

A placa da obra deverá ter dimensões de 4,00 x 2,00 m, com formato e inscrições a serem definidas pelo Governo Federal e pela Prefeitura Municipal. Será executado em chapa galvanizada nº 22 e já fornecida com pintura em esmalte sintético. Terá sustentação em frechais de madeira 7,0 x 7,0 cm, na altura estabelecida pelas normas. As inscrições deverão ter todas as informações básicas sobre a obra.

2.1.2 Locação Corrida de Arruamentos

As locações deverão ser executadas por topógrafos, com equipamentos de precisão suficientes para que sejam mantidos os alinhamentos de meio fio e declividades especificadas em projetos.

2.2. Serviços de Terraplanagem

2.2.1 Corte e Aterro

A superfície do subleito deverá ser regularizada na largura de toda a pista, de modo que assuma a forma determinada pela seção transversal do projeto. Serão executados serviços de cortes e aterros, em função de declives do terreno natural, para tanto deve-se obedecer ao perfil de greide de projeto, realizando bota foras com o solo proveniente dos cortes realizados.

2.2.2 Regularização do Subleito

Os serviços de regularização compreendem a execução de cortes e aterros de espessura variável para nivelamento do terreno, sendo executado com o auxílio de equipamentos apropriados para o serviço após a regularização, o subleito receberá um colchão cujo material terá expansão igual ou inferior a 2%.

A compressão do subleito deverá iniciar-se nas bordas e progredir para o centro, devendo cada passada do compressor cobrir, pelo menos, metade da faixa coberta na passada anterior. Nas curvas, a compressão deverá ser iniciada na borda interna, e progredir para a borda externa. Finalizando a compactação do subleito cada pista deverá apresentar uma inclinação de 3% de declividade para as bordas da pavimentação.

2.2.3 Condições Gerais

- A regularização deve ser executada prévia e isoladamente da construção de outra camada do pavimento.
- Não deve ser permitida a execução dos serviços objeto desta Norma em dias de chuva.
- É responsabilidade da executante a proteção dos serviços e materiais contra a ação

destrutiva das águas pluviais, do tráfego e de outros agentes que possam danificá-los.

2.2.4 Execução

- Toda a vegetação e material orgânico por ventura existente no leito da rua devem ser removidos.
- Após a execução de cortes, aterros e adição do material necessário para atingir o greide de projeto, deve-se proceder à escarificação geral na profundidade de 20 cm, seguida de pulverização, homogeneização, umedecimento ou secagem, compactação e acabamento.

2.2.5 Escavação de Valas

Serão executadas para o assentamento dos meios-fios, deverá ser aberta uma vala ao longo do bordo do sub-leito preparado, de acordo com o projeto, conforme alinhamento, perfil e dimensões estabelecidas. Uma vez concluída a escavação da vala, o fundo da mesma deverá ser regularizado e apiloado. Os recalques produzidos pelo apiloamento, serão corrigidos através da colocação de uma camada do próprio material escavado, devidamente apiloada, em operações contínuas, até chegar ao nível desejado

2.3. Pavimentação em Paralelepípedos

Serão executadas para o assentamento dos meios-fios, deverá ser aberta uma vala ao longo do bordo do sub-leito preparado, de acordo com o projeto, conforme alinhamento, perfil e dimensões estabelecidas. Uma vez concluída a escavação da vala, o fundo da mesma deverá ser regularizado e apiloado. Os recalques produzidos pelo apiloamento, serão corrigidos através da colocação de uma camada do próprio material escavado, devidamente apiloada, em operações contínuas, até chegar ao nível desejado

2.3.1 Características dos materiais

2.3.1.1 Paralelepípedos

Os paralelepípedos serão de pedra granítica ou calcária podendo, entretanto, ser utilizado outro tipo de rocha, desde que obedeçam às seguintes condições:

As rochas deverão ser de granulometria média ou fina, homogêneas, sem fendilhamentos e sem alterações, apresentando também, condições satisfatórias de dureza e tenacidade. Os ensaios e especificações mais utilizados são os seguintes:

- Resistência à compressão simples: maior do que 1.000 kg/cm²;
- Peso específico aparente: mínimo de 2.400 kg/cm³;
- Absorção de água, depois de imerso durante 48 horas: menor do que 0,5% em peso.

No que se refere à sua forma, os paralelepípedos devem apresentar faces planas, sem saliências e reentrâncias acentuadas, com maior rigor na face que deverá constituir a face exposta do pavimento.

As arestas deverão ser linhas retas e perpendiculares entre si formando, nos casos mais comuns, paralelepípedos retângulos. Em nenhum caso, as dimensões da face inferior poderão diferir da face superior em mais de 2 cm.

Os paralelepípedos deverão enquadrar-se nas seguintes dimensões, largura de 10 a 14 cm, comprimento de 16 a 22 cm e altura 10 a 14 cm.

2.3.1.2 Meio Fio

As guias de contorno (meio – fio) deverão ser de concreto armado e deverão ter as seguintes dimensões, largura mínima de 15 cm, comprimento mínimo de 1,00 m e altura mínima de 30 cm. Deverão obedecer às especificações gerais do material usado para confecção dos paralelepípedos.

2.3.1.3 Areia

A areia a ser utilizada para essa etapa da pavimentação poderá ser de rio ou de cava e deverá ser constituída de partículas limpas, duras e duráveis, dentro da seguinte granulometria:

Nº da Peneira	Abertura	% que passa
3	6,35	100
200	0,074	5-15

2.3.1.4 Material para Rejuntamento

O pavimento será rejuntado em duas etapas, após assentamento dos paralelepípedos com pedrisco areia e cimento.

2.3.1.5 Piso Podo tátil

O piso tátil deve ter contraste de textura e cor em relação ao pavimento da calçada, para ser percebido facilmente por pessoas com deficiência visual parcial ou total. O padrão definido neste projeto é o piso tátil de tamanho 25 x 25 cm e cor preta, que garante maior contraste com o cinza claro do concreto e das lajotas do que os pisos vermelhos, que desbotam rapidamente. Existem dois tipos de piso tátil, com funções diferentes: direcionar ou alertar.

2.3.2 Equipamento

- Compactador vibratório (sapo mecânico)
- Ferramentas diversas e acessórios constantes de martelos de calceteiro, ponteiros de aço, pás, picaretas, carrinhos de mão, régua, nível de pedreiro, cordel, vassouras, etc.

3.0 EXECUÇÃO DOS SERVIÇOS

3.1. Assentamento das Pedras

Depois de concluídos os serviços de base e determinados os pontos de níveis (cotas) nas linhas d'águas e eixos da rua, deverá ter início os serviços de assentamento de paralelepípedos, normalmente ao eixo da pista, e obedecendo ao abaulamento estabelecidos no projeto.

As juntas de cada fiada deverão ser alternativas com relação às fiadas vizinhas, de modo que cada junta fique defronte ao paralelepípedo adjacente, dentro do seu terço médio. Os paralelepípedos, durante a execução dos serviços, deverão, de preferência, serem depositados à margem da pista, na impossibilidade dessa solução ser adotada, os mesmos poderão ser colocados sobre o subleito já preparado com pedrisco, desde que seja feita a sua distribuição das linhas de referência para o assentamento.

Os paralelepípedos deverão ser em pedras de basalto e, terão a quantidade de trinta e cinco peças por metro quadrado. Deverão ser assentados de tal forma, a proporcionar o mínimo de espaçamento entre as juntas das pedras (não superior a 2,50 cm); quando surgirem pedras com arestas maiores que as demais, antes de sua colocação, serão aparadas utilizando-se a marreta ao ser assentada, a pedra deverá ser batida em no mínimo três vezes. O lastro de pedrisco deverá ser nivelado manualmente antes do assentamento de cada pedra, sendo que a mesma ficará completamente apoiada na sua base

Os paralelepípedos-guias serão assentados com espaçamento de 1,00 a 1,50 m no sentido transversal e cerca de 4,00 m no sentido longitudinal. Os demais serão entrelaçados e bem unidos, de modo que as juntas vizinhas não coincidam.

3.2. Compactação Mecanizada

Concluído o assentamento deverá ser feita a compactação mecanizada como o auxílio de um Compactador de placas. Será executada do meio-fio para o centro da via. Qualquer irregularidade ou depressão que venha a surgir na ocasião da compactação deverá ser imediatamente corrigida para que seja restabelecido o nível normal.

3.3. Rejuntamento

Deverá ser executado em argamassa de cimento e areia grossa no traço 1:4, após o assentamento e compactação das pedras com a prévia varrição da superfície por ela definida. A varrição tem por finalidade a limpeza das juntas formadas entre as pedras. A profundidade mínima das juntas será de 7,0 cm para que possa haver um perfeito rejuntamento das pedras;

Molhar as pedras antes do rejuntamento da argamassa, à medida que for sendo caldeado será exigida uma batção com malho a fim de proporcionar um melhor embrechamento das juntas e, conseqüentemente, uma melhor fixação das pedras. A argamassa utilizada no caldeamento deverá atingir uma coloração uniforme antes de ser molhada. Deverá ser rigorosamente bem traçada e executada fora da área a ser caldeada;

A qualidade das argamassas depende tanto das características dos componentes, como do preparo correto;

A mistura das argamassas no local da obra pode ser feita manualmente ou em betoneira. Nos dois casos, é recomendável misturar apenas a quantidade suficiente para 01 (uma) hora de aplicação. Este cuidado evita que a argamassa endureça ou perca a plasticidade.

3.4. Meio-Fio

Para o assentamento dos meios-fios, deverá ser aberta uma vala ao longo do bordo do sub-leito preparado, de acordo com o projeto, conforme alinhamento, perfil e dimensões estabelecidas. Uma vez concluída a escavação da vala, o fundo da mesma deverá ser regularizado e apiloado. Os recalques produzidos pelo apiloamento serão corrigidos através da colocação de uma camada do próprio material escavado, devidamente apiloada, em operações contínuas, até chegar ao nível desejado.

3.5 Observações Importantes

Todos os empreiteiros deverão por obrigação acatar as ordens da fiscalização da obra;

O meio-fio deverá ser totalmente protegido nas laterais, com aterro. O aterro a ser utilizado neste serviço será, preferencialmente, o material proveniente da escavação das valas;

Qualquer sobra de material existente por ocasião do término dos serviços deverá ser retirada imediatamente do local da obra;

Toda e qualquer modificação que venha a surgir por ocasião dos serviços deverá ser comunicada antecipadamente a Contratante através de ofício para que sejam tomadas as medidas cabíveis;

Antes da aplicação do paralelepípedo a ser utilizado na pavimentação a firma contratada para a execução dos serviços deverá solicitar a aprovação do mesmo, no local, pelo Eng.º Fiscal da Obra;

Toda a areia utilizada nas argamassas deverá ser do tipo grossa, lavada, e isenta de impurezas, tais como: barro, matéria orgânica, etc;

A pavimentação somente será aberta ao tráfego depois que devidamente examinada e aprovada pela fiscalização.

A relocação e o nivelamento do eixo e das bordas devem ser executados a cada 20,00 m e devem ser nivelados os pontos no eixo, bordas e dois pontos intermediários;

A verificação do eixo e das bordas deve ser feita durante os trabalhos de locação e nivelamento nas diversas seções correspondentes às estacas da locação;

A largura da plataforma acabada deve ser determinada por medidas à trena, executadas pelo menos a cada 20,00 m com variação de até $\pm 10\%$ do projetado e variação de espessura de até 1,0 cm da especificada no projeto

3.6 Pintura

O meio-fio que receberá a pintura a cal deverá estar com sua superfície devidamente limpa, a primeira demão será aplicada na horizontal e a segunda na vertical, depois de seca a primeira.

4.0 SINALIZAÇÃO VIÁRIA

Serão fornecidas e instaladas placas de sinalização vertical de advertência e regulamentação, deverão ser observadas as informações constantes nas Especificações Técnicas e no Código de Trânsito Brasileiro.

As placas serão instaladas nos locais definidos no projeto de sinalização viária, devendo ser observadas as referências constantes no projeto, deverão ser colocadas do lado direito do sentido do tráfego que devem orientar.

4.1. Material

Deverá ser executado as placas de regulamentação, e de informação conforme o projeto em anexo.

- Tubo galvanizado a quente (fogo), diâmetro 2 “;
- Chapa galvanizada nº 18;
- Símbolos em G.T.;
- Fixação por braçadeiras;
- Chumbadores soldados;
- Chumbados em concreto (sapata);
- Acabamento em adesivo refletivo;

A normatização do DNIT em relação a placas deverá ser seguida.

5.0 CONSIDERAÇÕES FINAIS

Após a conclusão total da obra, a CONTRATADA deverá retirar todos os restos de materiais, inclusive entulhos e outros.



PREFEITURA MUNICIPAL DE EQUADOR

OBRA: Pavimentação - Rua Prof. José Marcelino de Oliveira, Rua Berto Sabino, Rua Maria de Fatima Oliveira.
MUNICÍPIO: Equador-RN

BDI: 24,50%

PLANILHA ORÇAMENTÁRIA - DESONERADA - GLOBAL

ITEM	REF. SINAPI	DESCRIÇÃO DOS SERVIÇOS	UNID.	QUANT.	VALOR UNIT.	VALOR UNIT. + BDI	VALOR TOTAL	%
1.0		SERVIÇOS PRELIMINARES					R\$4.726,38	
1.1	00051/ORSE	Placa de obra em chapa aço galvanizado, instalada	m ²	8,00	R\$375,91	R\$468,01	R\$3.744,08	1,87%
1.2	09164/ORSE	Locação topográfica com nivelamento de seções transversais de serviços de terraplenagem, inclusive conferências	m	169,07	R\$4,67	R\$5,81	R\$982,30	0,49%
2.0		MOVIMENTO DE TERRA					R\$911,55	
2.1	100577	Regularização e compactação de subleito de solo predominantemente arenoso.	m ²	1.494,35	R\$0,49	R\$0,61	R\$911,55	0,46%
3.0		PAVIMENTAÇÃO					R\$194.192,20	
3.1	101169	Execução de pavimento em paralelepípedos, rejuntamento com argamassa traço 1:3 (cimento e areia).	m ²	1.494,35	R\$93,84	R\$116,83	R\$174.584,91	87,29%
3.2	94275	Assentamento de guia (meio-fio) em trecho reto, confeccionada em concreto pré-fabricado, dimensões 100x15x13x20 cm (comprimento x base inferior x base superior x altura).	m	351,51	R\$42,58	R\$53,01	R\$18.633,55	9,32%
3.3	94276	Assentamento de guia (meio-fio) em trecho curvo, confeccionada em concreto pré-fabricado, dimensões 100x15x13x20 cm (comprimento x base inferior x base superior x altura).	m	17,41	R\$44,92	R\$55,93	R\$973,74	0,49%
4.0		PINTURA					R\$184,82	
4.1	102498	Pintura de meio-fio com tinta branca a base de cal (caiação).	m ²	110,67	R\$1,34	R\$1,67	R\$184,82	0,09%

CUSTO TOTAL DA OBRA R\$200.014,95

Cayo Farias Pereira
Engenheiro Ambiental, Civil, Sanitarista
e de Segurança do Trabalho
MSc. Engenharia Civil e Ambiental
CONFEA/CREA 161084071-2

PREFEITURA MUNICIPAL DE EQUADOR



OBRA: Pavimentação - Rua Prof. José Marcelino de Oliveira, Rua Berto Sabino, Rua Maria de Fatima Oliveira.
MUNICÍPIO: Equador-RN

Composições Analíticas com Preço Unitário - COMPOSIÇÕES PRINCIPAIS

Composições Analíticas com Preço Unitário
Composições Principais

1.1	Código	Banco	Descrição	Tipo	Und	Quant.	Valor Unit	Total
Composição	51	ORSE	Placa de obra em chapa aço galvanizado, instalada - Rev 02_01/2022	Mobilização / Instalações	m²	1,0000000	375,91	375,91
Item	Código	Banco	Descrição	Tipo	Und	Quant.	Valor Unit	Total
Insumo	00006111/ SINAPI	ORSE	Servente de obras (horista)	Mão de Obra	h	2,0000000	13,65	27,29
Insumo	1569	ORSE	Madeira mista serrada (barrote) 6 x 6cm - 0,0036 m³/m (angelim, louro)	Material	m	4,0000000	6,75	27,00
Insumo	6995	ORSE	Madeira mista serrada (sarrafo) 2,2 x 5,5cm - 0,00121 m³/m	Material	m	1,0000000	3,53	3,53
Insumo	00001213/ SINAPI	ORSE	Carpinteiro de formas para concreto (horista)	Mão de Obra	h	1,0000000	19,13	19,13
Insumo	00005075/ SINAPI	ORSE	Prego de aço polido com cabeça 18 x 30 (2 3/4 x 10)	Material	kg	0,1500000	16,07	2,41
Composição	10549	ORSE	Encargos Complementares - Servente	Provisórios	h	2,0000000	3,88	7,76
Insumo	00004813/ SINAPI	ORSE	Placa de obra (para construcao civil) em chapa galvanizada *n. 22*, adesivada, de *2,4 x 1,2* m (sem postes para fixacao)	Material	m²	1,0000000	285,00	285,00
Composição	10551	ORSE	Encargos Complementares - Carpinteiro	Provisórios	h	1,0000000	3,78	3,78

Detalhamento de Cálculo ORSE

Item	Código	Banco	Descrição	Tipo	Und	Quant.	Valor Unit	Total
Insumo	10578	ORSE	Formão grande	Material	un	0,0002000	15,15	0,00
Insumo	10517	ORSE	Exames admissionais/demissionais (checkup)	Serviços	cj	0,0012000	300,00	0,36
Insumo	00012892/ SINAPI	ORSE	Luva raspa de couro, cano curto (punho *7* cm)	Material	par	0,0069000	11,92	0,08
Insumo	11244	ORSE	Martelo com unha	Material	un	0,0002000	48,95	0,01
Insumo	11249	ORSE	Serra circular eletrica portatil	Equipamento	un	0,0001000	617,95	0,06
Insumo	10492	ORSE	Cesta Básica	Material	un	0,0135000	190,00	2,57
Insumo	941	ORSE	Fardamento com mangas curta	Material	un	0,0045000	189,58	0,85
Insumo	00006111/ SINAPI	ORSE	Servente de obras (horista)	Mão de Obra	h	2,0000000	13,65	27,29
Insumo	10596	ORSE	Protetor auricular	Material	un	0,0135000	4,90	0,07
Insumo	4729	ORSE	Marreta 1 kg com cabo	Material	un	0,0002000	37,80	0,01
Insumo	10599	ORSE	Protetor solar fps 30 com 120ml	Material	un	0,0054000	18,00	0,10
Insumo	11248	ORSE	Furadeira e Parafusadeira eletrica Bosch ou Similar profissional	Equipamento	un	0,0001000	246,00	0,02
Insumo	10362	ORSE	Seguro de vida e acidente em grupo	Serviços	un	0,0135000	12,54	0,17
Insumo	00012895/ SINAPI	ORSE	Capacete de segurança aba frontal com suspensao de polietileno, sem jugular (classe b)	Material	un	0,0018000	13,25	0,02
Insumo	10761	ORSE	Refeição - café da manhã (café com leite e dois pães com manteiga)	Serviços	un	0,3054000	5,00	1,53
Insumo	4728	ORSE	Talhadeira chata 10"	Material	un	0,0006000	18,58	0,01
Insumo	10577	ORSE	Serrote 40cm	Material	un	0,0001000	29,90	0,00
Insumo	1569	ORSE	Madeira mista serrada (barrote) 6 x 6cm - 0,0036 m³/m (angelim, louro)	Material	m	4,0000000	6,75	27,00

Cayo Farias Pereira
Engenheiro Ambiental, Civil, Sanitarista
e de Segurança do Trabalho
MSc. Eng. Civil e Ambiental
CONFEA/CREA 161084071-2

Insumo	00012894/ SINAPI	ORSE	Capa para chuva em pvc com forro de poliester, com capuz (amarela ou azul)	Material	un	0,0006000	17,22	0,01		
Insumo	10579	ORSE	Chave de fenda chata 30 cm	Material	un	0,0002000	26,89	0,01		
Insumo	00002711/ SINAPI	ORSE	Carrinho de mao de aco capacidade 50 a 60 l, pneu com camara	Material	un	0,0004000	163,00	0,07		
Insumo	6995	ORSE	Madeira mista serrada (sarrafo) 2,2 x 5,5cm - 0,00121 m³/m	Material	m	1,0000000	3,53	3,53		
Insumo	00012893/ SINAPI	ORSE	Bota de seguranca com biqueira de aco e colarinho acolchoado	Material	par	0,0023000	63,60	0,15		
Insumo	00001213/ SINAPI	ORSE	Carpinteiro de formas para concreto (horista)	Mão de Obra	h	1,0000000	19,13	19,13		
Insumo	1651	ORSE	Óculos branco proteção	Material	pr	0,0023000	6,70	0,02		
Insumo	10788	ORSE	Pá quadrada	Material	un	0,0004000	36,90	0,01		
Insumo	2378	ORSE	Vale transporte	Material	un	0,2536000	4,50	1,14		
Insumo	00005075/ SINAPI	ORSE	Prego de aco polido com cabeca 18 x 30 (2 3/4 x 10)	Material	kg	0,1500000	16,07	2,41		
Insumo	00004813/ SINAPI	ORSE	Placa de obra (para construcao civil) em chapa galvanizada *n. 22*, adesivada, de *2,4 x 1,2* m (sem postes para fixacao)	Material	m²	1,0000000	285,00	285,00		
Insumo	158	ORSE	Almoço (Participação do empregador)	Material	un	0,3054000	14,00	4,28		
					MO sem LS =>	46,42	LS =>	0,00	MO com LS =>	46,42
					Valor do BDI =>	92,10	Valor com BDI =>		468,01	

1.2	Código	Banco	Descrição	Tipo	Und	Quant.	Valor Unit	Total
Composição	9164	ORSE	Locação topográfica com nivelamento de seções transversais de serviços de terraplenagem, inclusive conferências	Locação de Serviços de Terraplenagem e Acompanhamento Topográfico da Obra	m	1,0000000	4,67	4,67
Item	Código	Banco	Descrição	Tipo	Und	Quant.	Valor Unit	Total
Insumo	70	ORSE	Topógrafo - SICRO	Mão de Obra	h	0,0580000	36,96	2,14
Insumo	48	ORSE	Auxiliar topografia - SICRO	Mão de Obra	h	0,1160000	21,79	2,53

Detalhamento de Cálculo ORSE

Item	Código	Banco	Descrição	Tipo	Und	Quant.	Valor Unit	Total		
Insumo	48	ORSE	Auxiliar topografia - SICRO	Mão de Obra	h	0,1160000	21,79	2,53		
Insumo	70	ORSE	Topógrafo - SICRO	Mão de Obra	h	0,0580000	36,96	2,14		
					MO sem LS =>	4,67	LS =>	0,00	MO com LS =>	4,67
					Valor do BDI =>	1,14	Valor com BDI =>		5,81	

2.1	Código	Banco	Descrição	Tipo	Und	Quant.	Valor Unit	Total
Composição	100577	SINAPI	REGULARIZAÇÃO E COMPACTAÇÃO DE SUBLEITO DE SOLO PREDOMINANTEMENTE ARENOSO, PARA OBRAS DE CONSTRUÇÃO DE PAVIMENTOS. AF_09/2024	PAVI - PAVIMENTAÇÃO	m²	1,0000000	0,49	0,49
Composição Auxiliar	88316	SINAPI	SERVENTE COM ENCARGOS COMPLEMENTARES	SEDI - SERVIÇOS DIVERSOS	H	0,0036593	18,54	0,07
Composição Auxiliar	5932	SINAPI	MOTONIVELADORA POTÊNCIA BÁSICA LÍQUIDA (PRIMEIRA MARCHA) 125 HP, PESO BRUTO 13032 KG, LARGURA DA LÂMINA DE 3,7 M - CHP DIURNO. AF_06/2014	CHOR - CUSTOS HORÁRIOS DE MÁQUINAS E EQUIPAMENTOS	CHP	0,0003025	262,71	0,08
Composição Auxiliar	5934	SINAPI	MOTONIVELADORA POTÊNCIA BÁSICA LÍQUIDA (PRIMEIRA MARCHA) 125 HP, PESO BRUTO 13032 KG, LARGURA DA LÂMINA DE 3,7 M - CHI DIURNO. AF_06/2014	CHOR - CUSTOS HORÁRIOS DE MÁQUINAS E EQUIPAMENTOS	CHI	0,0033569	102,14	0,34

MO sem LS => 0,16 LS => 0,00 MO com LS => 0,16
 Valor do BDI => 0,12 Valor com BDI => 0,61

3.1	Código	Banco	Descrição	Tipo	Und	Quant.	Valor Unit	Total	
Composição	101169	SINAPI	EXECUÇÃO DE PAVIMENTO EM PARALELEPÍPEDOS, REJUNTAMENTO COM ARGAMASSA TRAÇO 1:3 (CIMENTO E AREIA). AF_05/2020	PAVI - PAVIMENTAÇÃO	m²	1,0000000	93,84	93,84	
Composição Auxiliar	88260	SINAPI	CALÇETEIRO COM ENCARGOS COMPLEMENTARES	SEDI - SERVIÇOS DIVERSOS	H	0,4021000	22,85	9,19	
Composição Auxiliar	88316	SINAPI	SERVENTE COM ENCARGOS COMPLEMENTARES	SEDI - SERVIÇOS DIVERSOS	H	0,4021000	18,54	7,45	
Composição Auxiliar	5685	SINAPI	ROLO COMPACTADOR VIBRATÓRIO DE UM CILINDRO AÇO LISO, POTÊNCIA 80 HP, PESO OPERACIONAL MÁXIMO 8,1 T, IMPACTO DINÂMICO 16,15 / 9,5 T, LARGURA DE TRABALHO 1,68 M - CHI DIURNO. AF_06/2014	CHOR - CUSTOS HORÁRIOS DE MÁQUINAS E EQUIPAMENTOS	CHI	0,1309000	65,22	8,54	
Composição Auxiliar	88628	SINAPI	ARGAMASSA TRAÇO 1:3 (EM VOLUME DE CIMENTO E AREIA MÉDIA ÚMIDA), PREPARO MECÂNICO COM BETONEIRA 400 L. AF_08/2019	SEDI - SERVIÇOS DIVERSOS	m³	0,0204000	515,61	10,52	
Composição Auxiliar	5684	SINAPI	ROLO COMPACTADOR VIBRATÓRIO DE UM CILINDRO AÇO LISO, POTÊNCIA 80 HP, PESO OPERACIONAL MÁXIMO 8,1 T, IMPACTO DINÂMICO 16,15 / 9,5 T, LARGURA DE TRABALHO 1,68 M - CHP DIURNO. AF_06/2014	CHOR - CUSTOS HORÁRIOS DE MÁQUINAS E EQUIPAMENTOS	CHP	0,0031000	163,60	0,51	
Insumo	00004385	SINAPI	PARALELEPIPEDO GRANITICO OU BASALTICO, PARA PAVIMENTACAO, SEM FRETE (VARIACAO REGIONAL DE PECAS POR M2)	Material	MIL	0,0330000	1.405,10	46,37	
Insumo	00000367	SINAPI	AREIA GROSSA - POSTO JAZIDA/FORNECEDOR (RETIRADO NA JAZIDA, SEM TRANSPORTE)	Material	M³	0,1140000	98,77	11,26	
				MO sem LS =>	15,29	LS =>	0,00	MO com LS =>	15,29
				Valor do BDI =>	22,99	Valor com BDI =>		116,83	

3.2	Código	Banco	Descrição	Tipo	Und	Quant.	Valor Unit	Total	
Composição	94275	SINAPI	ASSENTAMENTO DE GUIA (MEIO-FIO) EM TRECHO RETO, CONFECCIONADA EM CONCRETO PRÉ-FABRICADO, DIMENSÕES 100X15X13X20 CM (COMPRIMENTO X BASE INFERIOR X BASE SUPERIOR X ALTURA). AF_01/2024	DROP - DRENAGEM/OBRAS DE CONTENÇÃO / POÇOS DE VISITA E CAIXAS	M	1,0000000	42,58	42,58	
Composição Auxiliar	88629	SINAPI	ARGAMASSA TRAÇO 1:3 (EM VOLUME DE CIMENTO E AREIA MÉDIA ÚMIDA), PREPARO MANUAL. AF_08/2019	SEDI - SERVIÇOS DIVERSOS	m³	0,0012000	596,46	0,72	
Composição Auxiliar	88309	SINAPI	PEDREIRO COM ENCARGOS COMPLEMENTARES	SEDI - SERVIÇOS DIVERSOS	H	0,2151000	23,03	4,95	
Composição Auxiliar	88316	SINAPI	SERVENTE COM ENCARGOS COMPLEMENTARES	SEDI - SERVIÇOS DIVERSOS	H	0,2151000	18,54	3,99	
Insumo	00000370	SINAPI	AREIA MEDIA - POSTO JAZIDA/FORNECEDOR (RETIRADO NA JAZIDA, SEM TRANSPORTE)	Material	M³	0,0066000	97,50	0,64	
Insumo	00041679	SINAPI	MEIO-FIO OU GUIA DE CONCRETO PRE-MOLDADO, COMP 1 M, *20 X 12/15* CM (H X L1/L2)	Material	UN	1,0050000	32,12	32,28	
				MO sem LS =>	6,33	LS =>	0,00	MO com LS =>	6,33
				Valor do BDI =>	10,43	Valor com BDI =>		53,01	

Cayo Farias Pereira
 Engenheiro Ambiental, Civil, Sanitarista
 e de Segurança do Trabalho
 MSc. Eng. Civil e Ambiental
 CONFEA/CREA 161084071-2

3.3	Código	Banco	Descrição	Tipo	Und	Quant.	Valor Unit	Total		
Composição	94276	SINAPI	ASSENTAMENTO DE GUIA (MEIO-FIO) EM TRECHO CURVO, CONFECCIONADA EM CONCRETO PRÉ-FABRICADO, DIMENSÕES 100X15X13X20 CM (COMPRIMENTO X BASE INFERIOR X BASE SUPERIOR X ALTURA). AF_01/2024	DROP - DRENAGEM/OBRAS DE CONTENÇÃO / POÇOS DE VISITA E CAIXAS	M	1,0000000	44,92	44,92		
Composição Auxiliar	88316	SINAPI	SERVEnte COM ENCARGOS COMPLEMENTARES	SEDI - SERVIÇOS DIVERSOS	H	0,2715000	18,54	5,03		
Composição Auxiliar	88629	SINAPI	ARGAMASSA TRAÇO 1:3 (EM VOLUME DE CIMENTO E AREIA MÉDIA ÚMIDA), PREPARO MANUAL. AF_08/2019	SEDI - SERVIÇOS DIVERSOS	m³	0,0012000	596,46	0,72		
Composição Auxiliar	88309	SINAPI	PEDREIRO COM ENCARGOS COMPLEMENTARES	SEDI - SERVIÇOS DIVERSOS	H	0,2715000	23,03	6,25		
Insumo	00000370	SINAPI	AREIA MEDIA - POSTO JAZIDA/FORNECEDOR (RETIRADO NA JAZIDA, SEM TRANSPORTE)	Material	M³	0,0066000	97,50	0,64		
Insumo	00041679	SINAPI	MEIO-FIO OU GUIA DE CONCRETO PRE-MOLDADO, COMP 1 M, *20 X 12/15* CM (H X L1/L2)	Material	UN	1,0050000	32,12	32,28		
					MO sem LS =>	7,96	LS =>	0,00	MO com LS =>	7,96
					Valor do BDI =>	11,01		Valor com BDI =>	55,93	

4.1	Código	Banco	Descrição	Tipo	Und	Quant.	Valor Unit	Total		
Composição	102498	SINAPI	PINTURA DE MEIO-FIO COM TINTA BRANCA A BASE DE CAL (CAIAÇÃO). AF_05/2021	PINT - PINTURAS	M	1,0000000	1,34	1,34		
Composição Auxiliar	88316	SINAPI	SERVEnte COM ENCARGOS COMPLEMENTARES	SEDI - SERVIÇOS DIVERSOS	H	0,0160000	18,54	0,30		
Composição Auxiliar	88310	SINAPI	PINTOR COM ENCARGOS COMPLEMENTARES	SEDI - SERVIÇOS DIVERSOS	H	0,0370000	25,93	0,96		
Insumo	00011161	SINAPI	CAL HIDRATADA PARA PINTURA	Material	KG	0,1060000	0,80	0,08		
					MO sem LS =>	0,86	LS =>	0,00	MO com LS =>	0,86
					Valor do BDI =>	0,33		Valor com BDI =>	1,67	

Cayo Farias Pereira
 Engenheiro Ambiental, Civil, Sanitarista
 e de Segurança do Trabalho
 MSc. Eng. Civil e Ambiental
 CONFEA/CREA 161084071-2

PREFEITURA MUNICIPAL DE EQUADOR



OBRA: Pavimentação - Rua Prof. José Marcelino de Oliveira, Rua Berto Sabino, Rua Maria de Fatima Oliveira.
MUNICÍPIO: Equador-RN

COMPOSIÇÃO DO BDI DE SERVIÇOS

ITEM	% PORCENTAGEM
Administração Central (AC)	4,60
Seguros (S) E Garantia (G)	0,60
Riscos (C)	0,68
Despesas Financeiras (DF)	1,11
Lucro (L)	7,40
Impostos (I) - PIS, CONFINS, ISSQN	5,65
Imposto (I) + CPRB	7,65

CÁLCULO DO BDI	
FÓRMULA UTILIZADA	
$BDI = \left\{ \left[\frac{(1 + AC + G + R) * (1 + DF) * (1 + L)}{1 - I} \right] - 1 \right\} * 100$	B.D.I.= 21,86%

CÁLCULO DE IMPOSTO (I)	
ISSQN	2,00
PIS	0,65
CONFINS	3,00
TOTAL	5,65

VALORES DE B.D.I. POR TIPO DE OBRA			
Tipo de Obra	1º Q	Médio	3º Q
Construção de Edifícios	20,34	22,12	25,00
Construção de Rodovias e Ferrovias - Infra Urbana, praças, etc.	19,60	20,97	24,23
Rede de Abastecimento de Água, Coleta de Esgotos	20,76	24,18	26,44
Estações e Redes de Distribuição de Energia Elétrica	24,00	25,84	27,86
Obras Portuárias, Marítimas e Fluviais	22,80	27,48	30,95
Fornecimento de Materiais e Equipamentos	11,10	14,02	16,80

Observações sobre os % informados no cálculo do BDI, neste caso:

OBRA DE CONSTRUÇÃO DE EDIFÍCIOS

OS VALORES % INFORMADO ENQUADRAM-SE NOS LIMITES DO ACÓRDÃO 2622/2013-TCU-PLENÁRIO

OS VALORES % INFORMADO DE AC,DF E L ESTÃO NOS VALORES MÁXIMOS DOS LIMITES DO ACÓRDÃO 2622/2013-TCU-PLENÁRIO

OS VALORES % INFORMADO DE S+G E R FORAM CONSIDERADOS ZERADOS OU SEJA, ABAIXO DO MÍNIMO DOS LIMITES DO ACÓRDÃO 2622/2013-TCU-PLENÁRIO

B.D.I. FINAL (BDI + CPRB)= 24,50%

Cayo Farias Pereira
Engenheiro Ambiental, Civil, Sanitarista
e de Segurança do Trabalho
MSc: Eng. Civil e Ambiental
CONFEA/CREA 161084071-2

PREFEITURA MUNICIPAL DE EQUADOR



OBRA: Pavimentação - Rua Pref. José Marcelino de Oliveira, Rua Berto Sabino, Rua Maria de Fatima Oliveira.

MUNICÍPIO: Equador-RN

MEMÓRIA DE CÁLCULO

1.0 SERVIÇOS PRELIMINARES

1.1 Placa de obra em chapa aço galvanizado, instalada

Comp.(m)	x	Larg. (m)	Área(m ²)
2,00	x	4,00	= 8,00
			Total= 8,00 m ²

1.2 Locação topográfica com nivelamento de seções transversais de serviços de terraplenagem, inclusive conferências

RUA PREF. JOSÉ MARCELINO DE OLIVEIRA	Comprimento Levantado em AUTO CAD	Comp.(m)	Área(m ²)
	4*20+7,45	= 87,45	+
RUA BERTO SABINO	1*20+12,38	= 32,38	+
RUA MARIA DE FÁTIMA OLIVEIRA	2*20+9,24	= 49,24	+
			Total= 169,07 m

2.0 MOVIMENTO DE TERRA

2.1 Regularização e compactação de subleito de solo predominantemente arenoso.

RUA PREF. JOSÉ MARCELINO DE OLIVEIRA	Área(m ²) Levantada em AUTO CAD	Área(m ²)	
	534,49	= 534,49 +	
RUA BERTO SABINO	324,82	= 324,82 +	
RUA MARIA DE FÁTIMA OLIVEIRA	493,38	= 493,38 +	
RUA MARIA DE FÁTIMA OLIVEIRA	141,66	= 141,66 +	
			Total= 1.494,35 m ²

3.0 PAVIMENTAÇÃO

3.1

RUA PREF. JOSÉ MARCELINO DE OLIVEIRA	Área(m ²) Levantada em AUTO CAD	Área(m ²)	
	534,49	= 534,49 +	
RUA BERTO SABINO	324,82	= 324,82 +	
RUA MARIA DE FÁTIMA OLIVEIRA	493,38	= 493,38 +	
RUA MARIA DE FÁTIMA OLIVEIRA	141,66	= 141,66 +	
			Total= 1.494,35 m ²

3.2 Assentamento de guia (meio-fio) em trecho reto, confeccionada em concreto pré-fabricado, dimensões 100x15x13x20 cm (comprimento x base inferior x base superior x altura).

RUA PREF. JOSÉ MARCELINO DE OLIVEIRA	Comp.(m)	Comp.(m)	
	73,90+4,06+3,22+26,06+30,36	= 137,60 +	
RUA BERTO SABINO	31,15+30,62	= 61,77 +	
RUA MARIA DE FÁTIMA OLIVEIRA	47,95+47,53	= 95,48 +	
RUA MARIA DE FÁTIMA OLIVEIRA	28,30+28,36	= 56,66 +	
			Total= 351,51 m

3.3 Assentamento de guia (meio-fio) em trecho curvo, confeccionada em concreto pré-fabricado, dimensões 100x15x13x20 cm (comprimento x base inferior x base superior x altura).

RUA PREF. JOSÉ MARCELINO DE OLIVEIRA	Comp.(m)	Comp.(m)	
	2,12+2,57+2,11+2,13	= 8,93 +	
RUA BERTO SABINO	2,17+2,07	= 4,24	
RUA MARIA DE FÁTIMA OLIVEIRA	2,16+2,08	= 4,24	
			Total= 17,41 m

4.0 PINTURA

4.1 Pintura de meio-fio com tinta branca a base de cal (caiação).

RUA PREF. JOSÉ MARCELINO DE OLIVEIRA	Comp.(m)	x	Larg. (m)	Área(m ²)
	146,53	x	0,30	= 43,96
RUA BERTO SABINO	66,01	x	0,30	= 19,80
RUA MARIA DE FÁTIMA OLIVEIRA	156,38	x	0,30	= 46,91
				Total= 110,67 m ²

PREFEITURA MUNICIPAL DE EQUADOR



OBRA: Pavimentação - Rua Prof. José Marcelino de Oliveira, Rua Berto Sabino, Rua Maria de Fatima Oliveira.
MUNICÍPIO: Equador-RN

CRONOGRAMA FÍSICO-FINANCEIRO - global

META	DESCRIÇÃO DA META	ETAPA	DESCRIÇÃO DA ETAPA	MÊS 1	MÊS 2	MÊS 3	TOTAL
1	SERVIÇOS PRELIMINARES	1.1	Placa de obra em chapa aço galvanizado, instalada	R\$3.744,08			R\$3.744,08
		1.2	Locação topográfica com nivelamento de seções transversais de serviços de terraplenagem, inclusive conferências	R\$982,30			R\$982,30
2	MOVIMENTO DE TERRA	2.1	Pintura de meio-fio com tinta branca a base de cal (caiação).	R\$911,55			R\$911,55
3	PAVIMENTAÇÃO	3.1	Execução de pavimento em paralelepípedos, rejuntamento com argamassa traço 1:3 (cimento e areia).	R\$60.000,00	R\$65.000,00	R\$49.584,91	R\$125.000,00
		3.2	Assentamento de guia (meio-fio) em trecho reto, confeccionada em concreto pré-fabricado, dimensões 100x15x13x20 cm (comprimento x base inferior x base superior)			R\$18.633,55	R\$18.633,55
		3.3	Assentamento de guia (meio-fio) em trecho curvo, confeccionada em concreto pré-fabricado, dimensões 100x15x13x20 cm (comprimento x base inferior x base superior)			R\$973,74	R\$973,74
4	PINTURA	4.1	Pintura de meio-fio com tinta branca a base de cal (caiação).			R\$184,82	R\$184,82
TOTAL MÊS COM BDI				R\$65.637,93	R\$65.000,00	R\$69.377,02	R\$200.014,95
PERCENTUAL				32,82%	32,50%	34,69%	
PERCENTUAL ACUMULADO				32,82%	65,31%	100,00%	

CUSTO TOTAL DA OBRA

NOTAS

- Utilizar os mesmos itens do memorial de cálculo dos quantitativos;
- Anexar cópias das tabelas de referência SINAPI/SICRO utilizadas para a composição dos custos;
- Anexar cópias das cotações de mercado utilizadas para composição do custo.

Declaração de compatibilidade com os custos SINAPI/SICRO e/ou com as cotações de mercado:

Eu, CAYO FARIAS PEREIRA, declaro sob as penas da Lei, que, de acordo com a 'Lei das Diretrizes Orçamentárias, os quantitativos da Planilha Orçamentária Global acima apresentada estão compatíveis com o projeto de engenharia proposto. Atesto ainda que os custos unitários utilizados para a composição do orçamento estão compatíveis com seus correspondentes nas tabelas de referência do SINAPI/SICRO indicada e/ou com as cotações de mercado apresentadas em anexo.



RELATÓRIO DE ANÁLISE DE RISCOS DA CONTRATAÇÃO

Objeto: Contratação de empresa especializada em serviços de engenharia e construção para pavimentação - Rua Pref. José Marcelino de Oliveira, Rua Berto Sabino, Rua Maria de Fatima Oliveira. na zona urbana do Município de Equador/RN.

RISCOS DE MÁ EXECUÇÃO

1 - Execução sem declividade adequada.

A locação preliminar da obra deve ser executada por topógrafos, garantindo o correto alinhamento da via e declividade especificada em projetos, evitando que no futuro ocorra o acúmulo de água nas vias em detrimento da falta de declividade para o escoamento adequado.

2 - Isolamento inadequado da obra.

É de responsabilidade da executante a proteção dos serviços e materiais contra a ação destrutiva das águas pluviais, do tráfego e de outros agentes que possam danificá-los.

3 - Meio fio em desacordo com a especificações.

A execução de meio fio em dimensões divergentes das especificações técnicas, leva ao surgimento de fissuras e possíveis problemas de dano as calçadas e ao adequado escoamento das sarjetas.

4 - Afloramento de materiais argilosos do subleito.

A falta de preenchimento das juntas associado ao tráfego de veículos, faz com as peças se desloquem de modo que, com a passagem dos veículos os materiais das camadas subjacentes ascendam a superfície. A drenagem ineficiente também contribui. Esse processo resulta da deterioração ou inexistência da camada de base.

5 - Abatimento do pavimento

Origina se devido a pontos fracos nas camadas subjacentes que decorrem: de problemas na execução das camadas, capacidade de suporte do subleito devido à má compactação e drenagem ineficiente.



6 - Painelas

Problemas na execução do pavimento, falta do intertravamento adequado das peças, por meio das guias.

7 - Juntas sem preenchimento

Material inadequado de enchimento das juntas.

8 - Peças trincadas ou quebradas

Rochas que originaram as peças do pavimento inadequadas, quanto ao ensaio de abrasão, que deve apresentar perda por desgaste inferior a 40%.

Em resumo todas as patologias relacionadas se originam de alguma forma das causas, listadas a seguir, de forma isolada ou conjunta:

- Utilização de materiais inadequados;
- Problemas na execução do pavimento, desde a compactação das camadas, a configuração do calçamento até a execução adequada das juntas;
- Drenagem deficiente ou inexistente;
- Falta de manutenção ou feita de forma errada;

SOLUÇÕES PROPOSTAS PARA DIMINUIÇÃO DOS RISCOS DE MÁ EXECUÇÃO

5 - Incorreção ou inexecução total ou parcial.

Com vistas a diminuição de riscos acerca da inexecução correta ou qualquer risco de inexecução contratual, sugere este relator que sejam exigidos os seguros de garantia para apresentação da proposta e/ou de garantia de execução contratual ou ainda de responsabilidade civil por parte do construtor.

6 - Do Registro no conselho profissional competente.

Ainda insistindo no critério de minimização de interrupção da obra de reforma do piso da quadra, sugere que seja exigida a comprovação de qualificação técnica, com a comprovação de inscrição e registro no



conselho profissional competente, para que em caso de vistoria realizada por qualquer conselho profissional, esteja resguardada a Administração, não incorrendo em risco de interrupção dos serviços por irregularidades, bem como minimizando os riscos de responsabilização e dividindo as responsabilidades com o profissional competente devidamente credenciado no CREA.

7 - Conclusão.

Portanto, dependendo do tipo de piso a ser escolhido pelo responsável pela elaboração do projeto, ou ainda da maneira como se vai selecionar o futuro contratado, estes riscos poderão ser minimizados ou maximizados.

Esta análise de risco é meramente opinativa.

Equador/RN, 11 de dezembro de 2024.

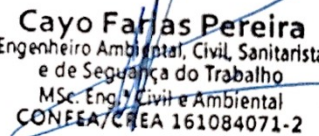
Cayo Farias Pereira
Engenheiro Ambiental, Civil, Sanitarista
e de Segurança do Trabalho
MSc. Eng. Civil e Ambiental
CONFEA/CREA 161084071-2

Cayo Farias Pereira
Engenheiro Fiscal

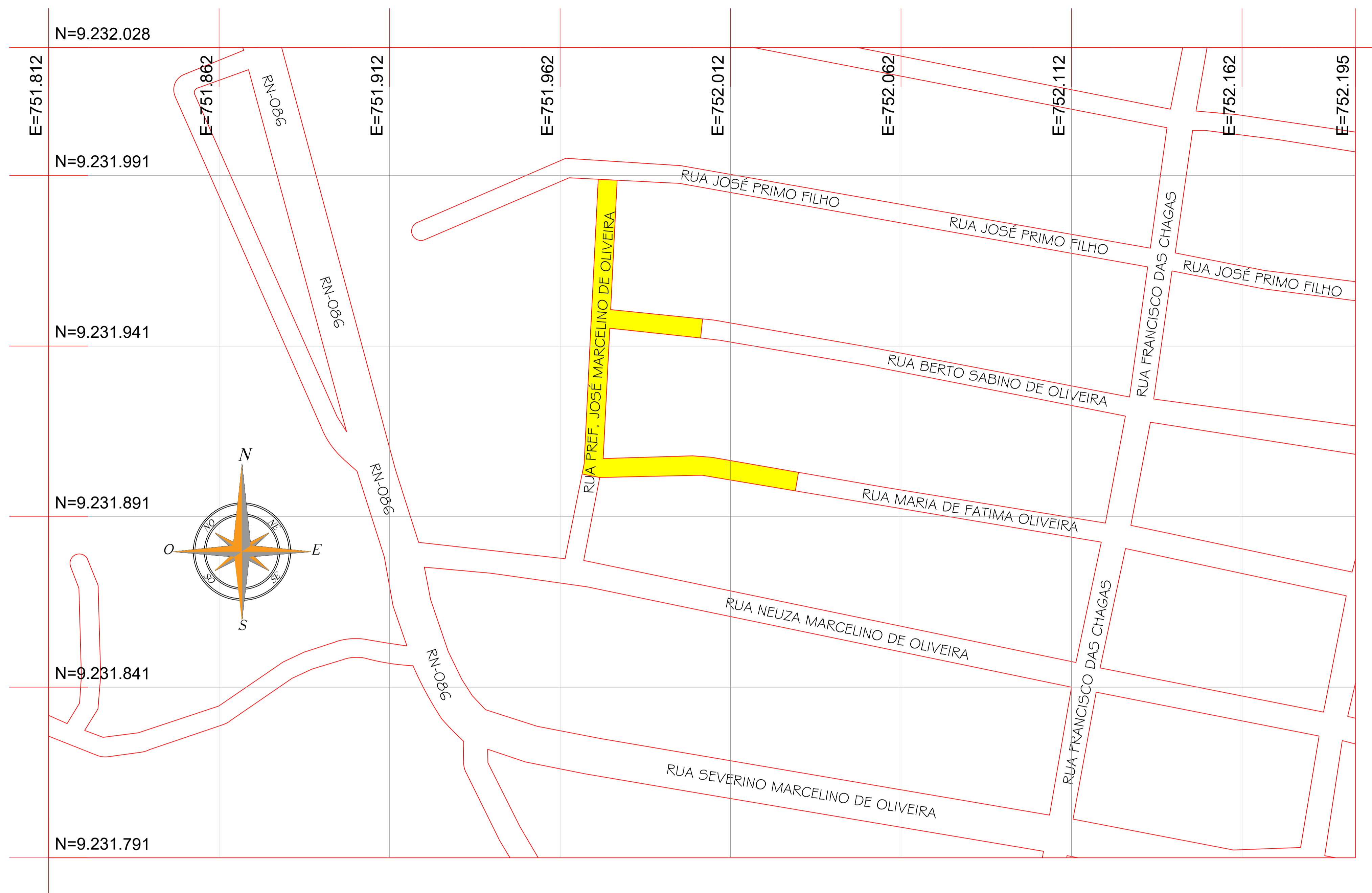

02 DETALHAMENTO SARGETA
SEM ESCALA

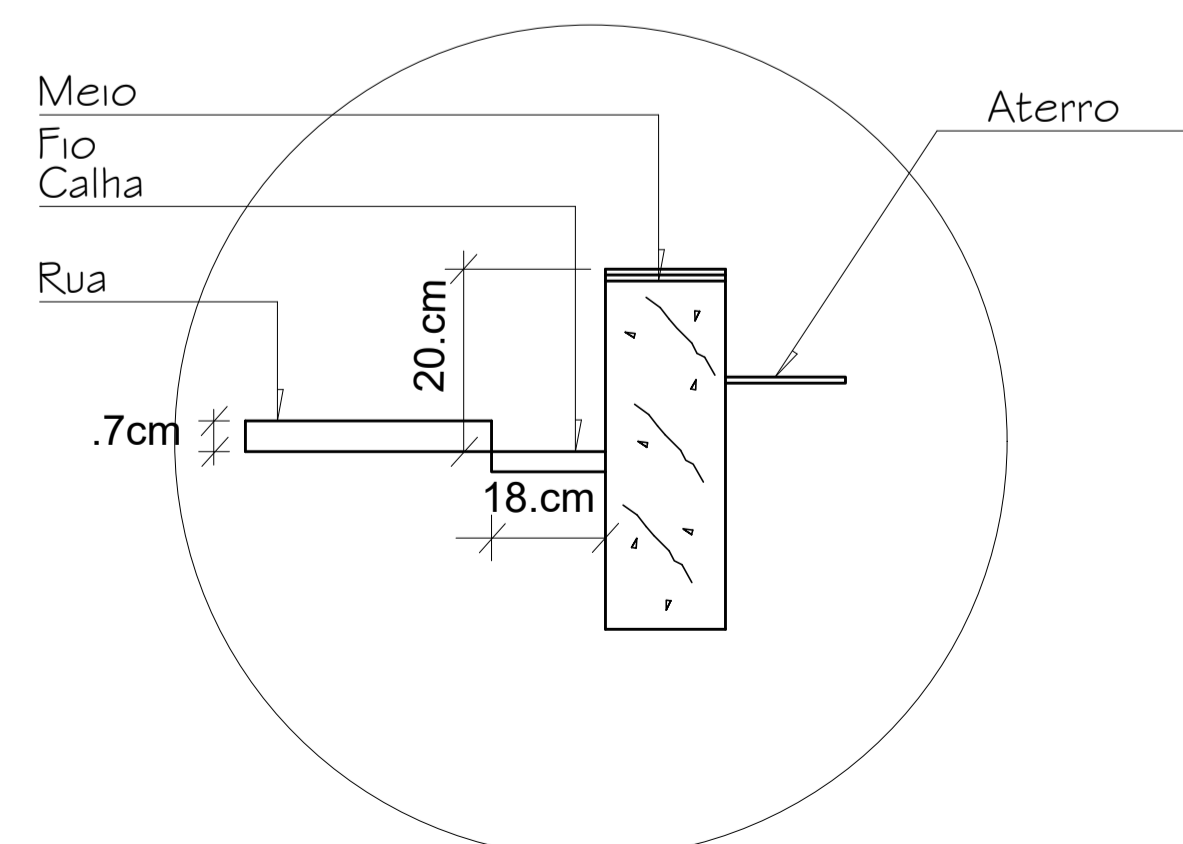

03 DETALHAMENTO RUA
SEM ESCALA

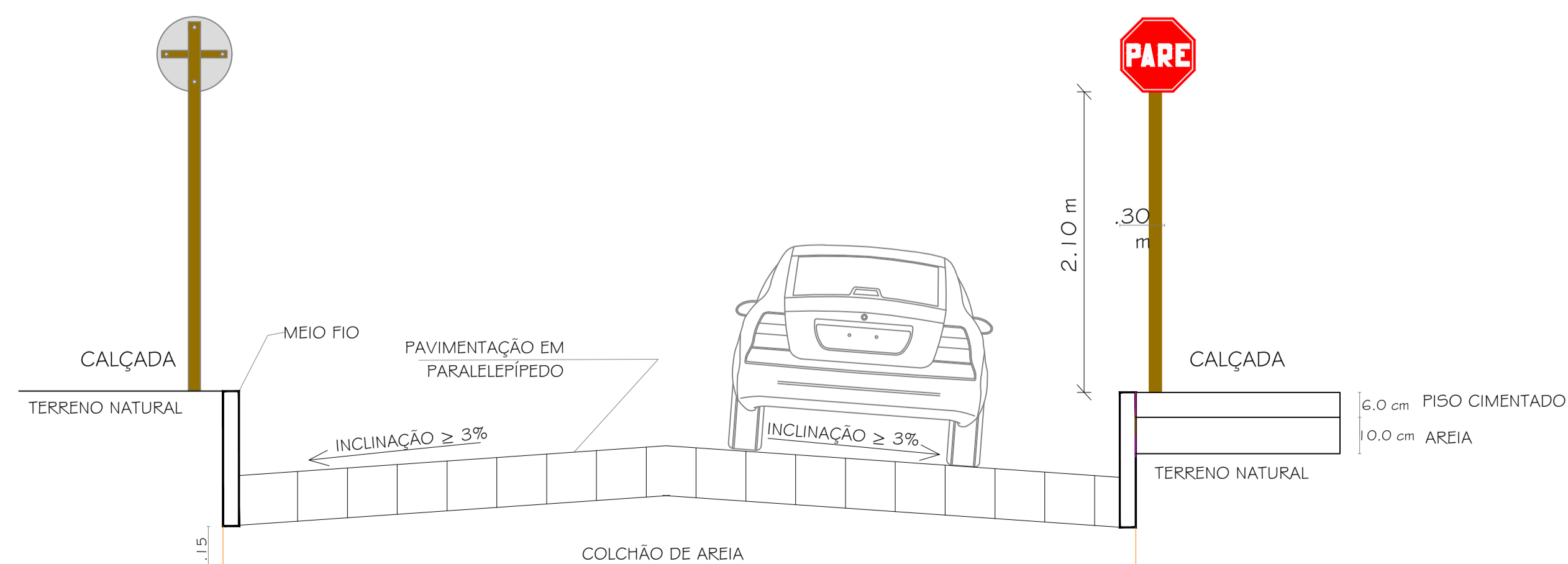

AS INFORMAÇÕES DESTE DOCUMENTO SÃO PROPRIEDADE DA EMPATECH E DO CLIENTE DO PROJETO, SENDO PROIBIDA A UTILIZAÇÃO FORA DA SUA FINALIDADE.

Empatech
Engenharia para o Meio Ambiente - EPP
Rua: Nilo Peçanha, 68 - Prata
Campina Grande - Paraíba - CEP: 58.400-515
Telefones: (83) 3343-4526 / (83) 996395688 / (83) 997503252
(83) 988296045 / (83) 999550167 / (83) 988676852 / (83) 999852442
Email: empatech.engenharia@gmail.com / contato@empatech.com.br
Visite nosso site: www.empatech.com.br

Desenhos: PLANTA DE LOCALIZAÇÃO E DETALHES
Prancha: 01/02

Projeto: Pavimentação Escala: Indicadas Data: DEZ/24

Resp. Técnico: CAYO FARIAS PEREIRA
Autor do Projeto: CAYO FARIAS PEREIRA

Projeto: PAVIMENTAÇÃO EM PEDRA PARALELEPIPEDO
Localização: RUA PREF. JOSÉ MARCELINO DE OLIVEIRA, RUA BERTO SABINO, RUA MARIA DE FÁTIMA OLIVEIRA, EQUADOR/RN
Proprietário: PREFEITURA MUNICIPAL DO EQUADOR/RN

Distrito	Setor	Quadra	Face	Lote	Unidade	Controle

Proprietário: Prefeitura Municipal do Equador/RN
Cayo Farias Pereira
Engenheiro Ambiental, Civil, Sanitarista e de Segurança do Trabalho
MSc. Engenharia Ambiental
CONFEA/CREA 161084071-2
Responsável Técnico: Cayo Farias Pereira
CREA - 161084071-2

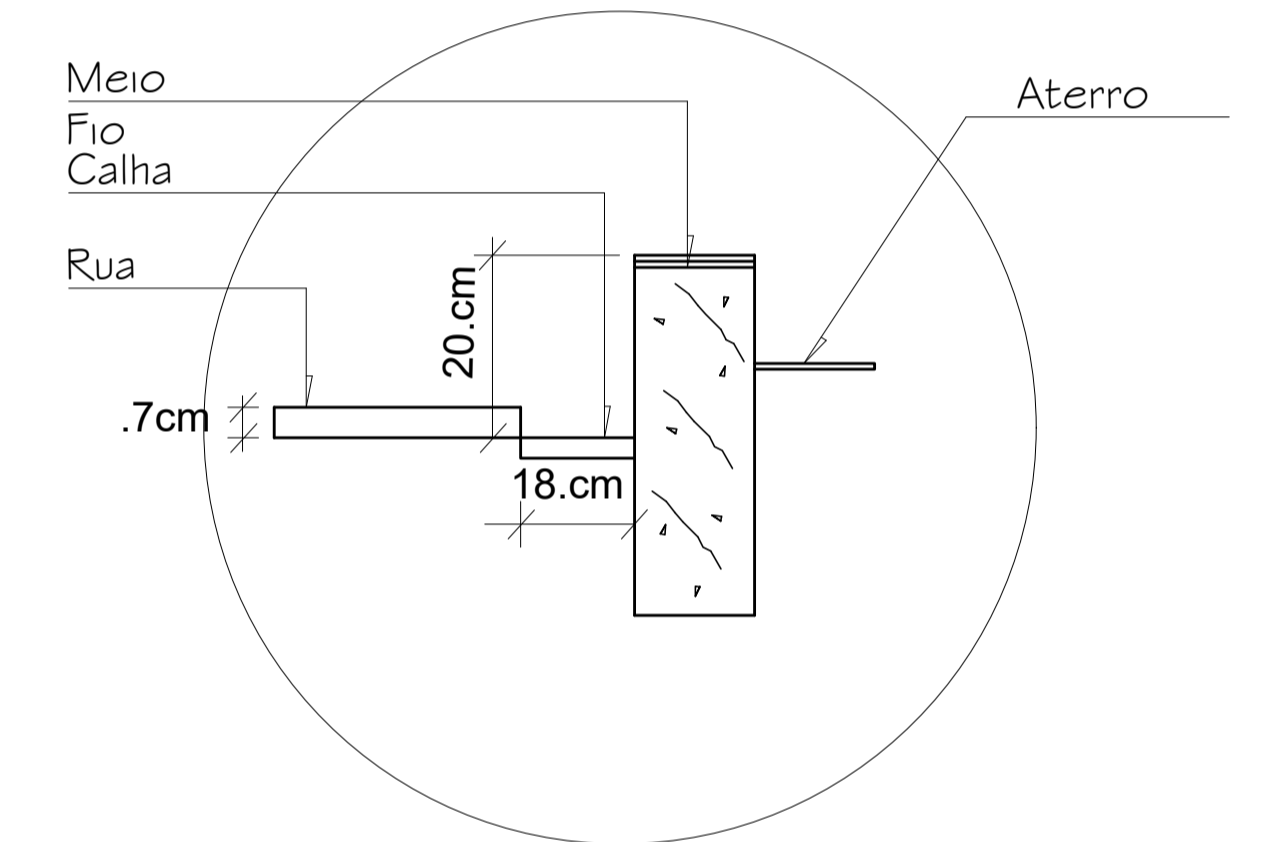
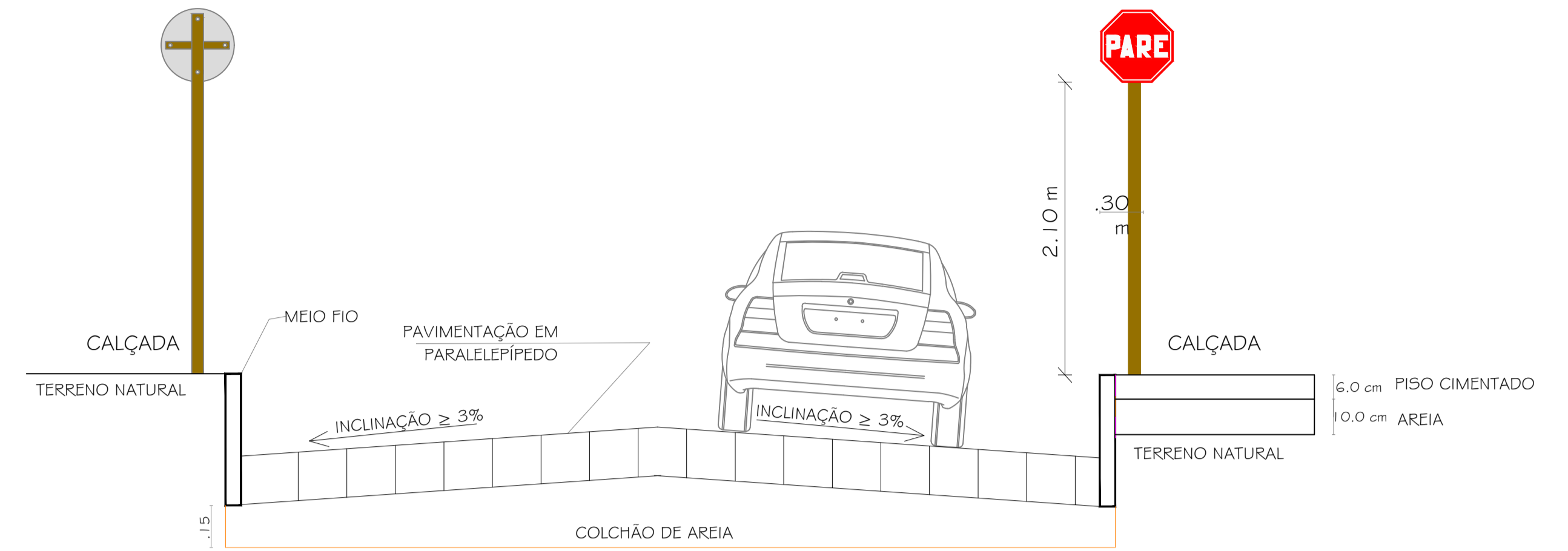
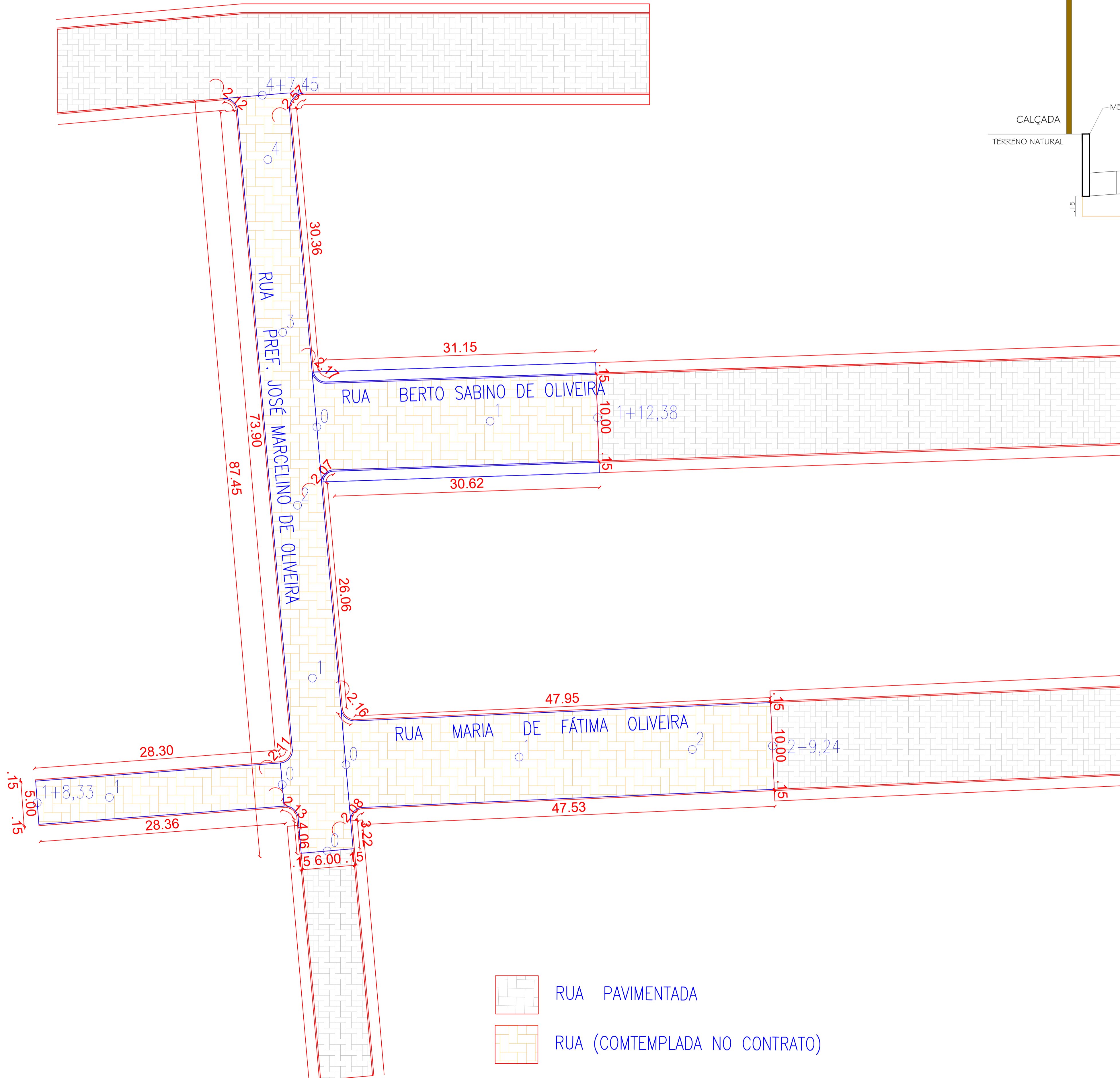

AS INFORMAÇÕES DESTES DOCUMENTOS SÃO PROPRIEDADE DA EMPATECH E DO CLIENTE DO PROJETO, SENDO PROIBIDA A UTILIZAÇÃO FORA DA SUA FINALIDADE.

Empatech
Engenharia para o Meio Ambiente - EPP
Rua: Nilo Peçanha, 68 - Prata
Campina Grande - Paraíba - CEP: 58.400-515
Telefones: (83) 3343-4526 / (83) 996395698 / (83) 997503252
(83) 988296045 / (83) 999550167 / (83) 988676852 / (83) 999852442
Email: empatech.engenharia@gmail.com / contato@empatech.com.br
Visite nosso site: www.empatech.com.br

Desenhos: PLANTA DE GREID PROJETADO - AS BUILT	Prancha: 02/02
Projeto: Pavimentação	Escala: Indicadas
Projeto: PAVIMENTAÇÃO EM PEDRA PARALELEPIPEDO	Data: OUT/21

Resp. Técnico: CAYO FARIAS PEREIRA
Autor do Projeto: CAYO FARIAS PEREIRA

Localização: RUA PREF. JOSÉ MARCELINO DE OLIVEIRA, RUA BERTO SABINO,
RUA MARIA DE FÁTIMA OLIVEIRA, EQUADOR/RN
Proprietário: PREFEITURA MUNICIPAL DO EQUADOR/RN

Distrito	Setor	Quadra	Face	Lote	Unidade	Controle

Proprietário: Prefeitura Municipal do Equador/RN

Cayo Farias Pereira
Engenheiro Ambiental, Civil, Sanitarista
e de Segurança do Trabalho
MSc. Engenharia Ambiental
CONFEA/CREA 161084071-2
Responsável Técnico: Cayo Farias Pereira
CREA - 161084071-2